

Ref.: 400003002

Hakima

Manual de instrucciones

Instructions Manual
Notice d'Utilisation
Manual de instruções

Picadora

Grinder
Hachoir
Picadora



Introducción / Introduction / Introduction / Introdução

ES. Gracias por la compra de nuestro producto de calidad. Utilizar cuidadosamente y de acuerdo con las instrucciones que figuran a continuación. Por favor, leer y guardar estas instrucciones para futura referencia.

EN. Thank you for the purchase of our quality product. Used carefully and in accordance with the instructions set out below. Please read and keep these instructions for future reference.

FR. Je vous remercie pour l'achat de notre produit de qualité. Utilisez avec précaution et conformément aux instructions énoncées ci-après. Lisez et conservez ces instructions pour référence future.

PT. Obrigado por ter adquirido o nosso produto de qualidade. Use com cuidado e em conformidade as instruções listadas abaixo. Leia e guarde estas instruções para referências futuras.

Datos técnicos / Technical data / Données techniques / Dados técnicos

Potencia

Power / Pouvoir / Poder

30W**Dimensión**

Dimension / Dimension / Dimensão

Ø93x119mm**Alimentación**

Supply / Alimentation / Alimentação

**Li-ion 18650 (No reempl.)
1200mAh / 3.7V****Entrada**

Input / Entrée / Entrada

5V / 0.3A

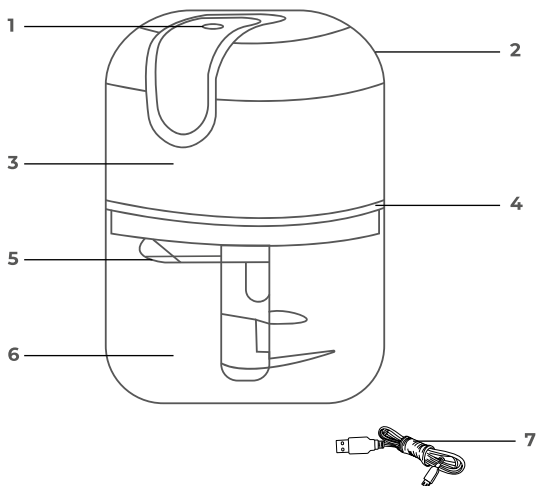

1. Botón ON/OFF
2. Puerto USB tipo C
3. Base del motor
4. Tapa contra salpicaduras
5. Cuchillas
6. Bol transparente 250ml
7. Cable USB tipo C (30cm)

ES

1. ON/OFF button
2. USB Type-C port
3. Motor base
4. Splash guard
5. Blades
6. Transparent bowl 250ml
7. USB Type-C cable (30 cm)

EN

1. Bouton ON/OFF
2. Port USB type C
3. Base du moteur
4. Couvercle anti-éclaboussures
5. Lames
6. Bol transparent 250ml
7. Câble USB type C (30 cm)

FR

1. Botão ON/OFF
2. Porta USB tipo C
3. Base do motor
4. Tampa contra salpicos
5. Lâminas
6. Taça transparente 250ml
7. Cabo USB tipo C (30 cm)

PT

Cómo utilizar

Antes de usar

1. Retirar todo el material del embalaje y asegurarse de que no quede nada en el producto.
2. Limpiar las cuchillas, el bol transparente y la tapa contra salpicaduras antes del primer uso.

NOTA:

Este producto no es adecuado para procesar alimentos duros como granos de café, soja, gelatina sólida, arroz, cubitos de hielo, alimentos congelados o cualquier otro producto con características similares.

Instrucciones

- Carga batería:

Conectar el cable al puerto de carga del producto. Durante la carga, el indicador luminoso rojo permanecerá encendido y se apagará una vez que la batería esté completamente cargada. Se recomienda realizar una carga completa, aproximadamente de 5 horas, antes del primer uso.

El adaptador de corriente no está incluido. Debe utilizarse un adaptador de salida fija con una tensión comprendida entre 4.5V y 5.5V.

No son compatibles los cargadores de carga rápida.

No usar mientras se está cargando.

- Uso picadora:

1. Insertar la cuchilla en el eje central del bol transparente. Comprobar que la cuchilla esté correctamente instalada y que pueda girar libremente.
2. Agregar los alimentos que se deseen picar en el bol transparente sin rebasar la línea de capacidad máxima.
3. Insertar la tapa en el bol, colocar la base del motor y encajar hasta que quede correctamente bloqueada. Presionar el botón On/Off y comenzar a picar los alimentos. Las cuchillas se bloquearán si se sobrecarga al inicio. En este caso, reducir la cantidad de alimento y luego continuar.

4. Después de un ciclo de picado, 30 segundos, soltar el botón unos 15 segundos. Continuar presionando el botón durante otro ciclo si la comida no está lo suficientemente triturada.

5. Después del uso, retirar la base del motor y la tapa del recipiente. Verter la comida en el recipiente deseado.

6. Limpiar las cuchillas, la tapa y el bol después de cada uso. Secar y guardar en un lugar seco.



Advertencia

Manipular la cuchilla con especial cuidado al retirarla, vaciar el recipiente o realizar la limpieza, con el fin de evitar cortes o lesiones en las manos.

Mantenimiento y limpieza

Desenchufar el aparato de la corriente eléctrica y dejarlo enfriar antes de iniciar cualquier operación de limpieza.

Limpiar las cuchillas, la tapa y el bol inmediatamente después de usar el producto. Usar un estropajo suave con un poco de detergente neutro y agua tibia.

Nunca sumergir el cabezal del motor directamente en agua; usar solo un paño suave con agua tibia para limpiar el exterior. Secar todo minuciosamente antes de volver a usarlo.

No utilizar disolventes, ni productos con un pH ácido o básico como la lejía, ni productos abrasivos para la limpieza del aparato. No sumergir el dispositivo en agua, no lavarlo bajo el grifo ni introducirlo en el lavavajillas.

1. En caso de avería llevar el aparato a su servicio técnico de asistencia.
2. No intentar desmontarlo o repararlo si no es una persona cualificada.
3. Si la conexión de red se encuentra dañada debe ser sustituida de manera inmediata.

How to use

Before first use

1. Remove all packaging material. Make sure that no packaging material is left in the product.
2. Clean the blades, transparent bowl and splash guard before first use.

NOTE:

This product is not suitable for processing hard foods such as coffee beans, soybeans, solid gelatine, rice, ice cubes, frozen foods, or any other product with similar characteristics.

Instructions

- Charging the battery:

Connect the cable to the product's charging port. During charging, the red indicator light will remain on and will turn off once the battery is fully charged. It is recommended to fully charge the battery for approximately 5 hours before first use.

The power adapter is not included. A fixed output adapter with a voltage between 4.5V and 5.5V must be used.

Fast chargers are not compatible.

Do not use while charging.

- Using the grinder:

1. Insert the blade into the central shaft of the transparent bowl. Check that the blade is correctly installed and that it can rotate freely.
2. Add the food you want to chop to the transparent bowl without exceeding the maximum capacity line.
3. Insert the lid into the bowl, place the motor base on top and press down until it is correctly locked in place. Press the On/Off button and begin chopping the food. The blades will lock if overloaded at the start. In this case, reduce the amount of food and then continue.
4. After one chopping cycle (30 seconds), release the switch for about 15 seconds.

Continue pressing the button for another cycle if the food is not sufficiently chopped.

5. After use, remove the motor base and the lid from the container. Pour the food into the desired container.
6. Clean the blades, lid and bowl after each use. Dry and store in a dry place.

Warning

Handle the blade with special care when removing it, emptying the container or cleaning it, in order to avoid cuts or injuries to your hands.

Maintenance and cleaning

Unplug the appliance from the mains and allow it to cool before cleaning.

Clean the blades, splash guard and transparent bowl immediately after use. Use a soft scouring pad with a little neutral detergent and warm water.

Never immerse the motor head directly in water; use only a soft cloth with warm water to clean the exterior.

Dry everything thoroughly before using it again.

Do not use solvents, products with an acidic or alkaline pH such as bleach, or abrasive products to clean the appliance.

Do not use solvents, products with an acidic or alkaline pH such as bleach, or abrasive products to clean the appliance. Do not immerse the device in water, wash it under the tap or put it in the dishwasher.

1. In the event of a malfunction, take the appliance to your technical support service.
2. Do not attempt to disassemble or repair it unless you are a qualified person.
3. If the mains connection is damaged, it must be replaced immediately.

Comment utiliser

Avant l'utilisation

1. Retirez tous les matériaux d'emballage. Assurez-vous qu'aucun matériau d'emballage ne reste sur le produit.
2. Nettoyez les lames, le bol transparent et le couvercle anti-éclaboussures avant la première utilisation.

REMARQUE:

Ce produit n'est pas adapté au traitement d'aliments durs tels que les grains de café, le soja, la gélatine solide, le riz, les glaçons, les aliments congelés ou tout autre produit aux caractéristiques similaires.

Instructions

- Chargement de la batterie:

Connectez le câble au port de chargement du produit. Pendant le chargement, le voyant rouge reste allumé et s'éteint une fois la batterie complètement chargée. Il est recommandé d'effectuer un chargement complet, d'environ 5 heures, avant la première utilisation.

L'adaptateur secteur n'est pas inclus. Il convient d'utiliser un adaptateur à sortie fixe avec une tension comprise entre 4.5V et 5.5V.

Les chargeurs à charge rapide ne sont pas compatibles.

Ne pas utiliser pendant le chargement.

- Utilisation du hachoir:

1. Insérez la lame dans l'axe central du bol transparent. Vérifier que la lame est correctement installée et qu'elle tourne librement.
2. Ajoutez les aliments que vous souhaitez hacher dans le bol transparent sans dépasser la ligne de capacité maximale.
3. Insérer le couvercle dans le bol, placez la base du moteur et enclenchez-la jusqu'à ce qu'elle soit correctement verrouillée. Appuyez sur le bouton Marche/Arrêt et commencez à hacher les aliments. Les lames se bloqueront en cas de surcharge au démarrage. Dans ce cas, réduisez la quantité d'aliments, puis continuez.

4. Après un cycle de fonctionnement de 30 secondes, relâcher l'interrupteur pendant environ 15 secondes. Répéter l'opération si les aliments ne sont pas suffisamment hachés.

5. Après utilisation, retirez la base du moteur et le couvercle du récipient. Versez les aliments dans le récipient souhaité.

6. Nettoyez les lames, le couvercle et le bol après chaque utilisation. Séchez-les et rangez-les dans un endroit sec.



Avertissement

Manipuler la lame avec une extrême précaution lors de son retrait, du vidage du récipient ou du nettoyage afin d'éviter toute coupure ou blessure aux mains.

Entretien et nettoyage

Débrancher l'appareil du courant électrique et le laisser refroidir avant quelque opération de nettoyage.

Nettoyez les lames, le couvercle et le bol immédiatement après utilisation. 3. Utiliser une éponge douce avec un peu de détergent neutre et de l'eau tiède.

Ne jamais plonger la tête du moteur directement dans l'eau ; utiliser uniquement un chiffon doux et de l'eau tiède pour nettoyer l'extérieur. Sécher soigneusement avant de réutiliser l'appareil.

Ne pas utiliser de solvants, de produits à pH acide ou basique tels que l'eau de Javel, ni de produits abrasifs pour nettoyer l'appareil. Ne pas immerger l'appareil dans l'eau, ne pas le laver sous le robinet et ne pas le mettre au lave-vaisselle.

1. En cas de panne, apportez l'appareil à votre service d'assistance technique.
2. N'essayez pas de le démonter ou de le réparer si vous n'êtes pas une personne qualifiée.
3. Si la connexion réseau est endommagée, elle doit être remplacée immédiatement.

Como usar

Antes de usar

1. Remova todo o material de embalagem. Certifique-se de que nenhum material de embalagem permaneça no produto.
2. Limpe as lâminas, o recipiente transparente e a tampa anti-respingos antes da primeira utilização.

NOTA:

O aparelho não é adequado para processar alimentos duros, como grãos de café, soja, gelatina sólida, arroz, cubos de gelo, alimentos congelados ou outros produtos com características semelhantes.

Instruções

- Carregamento da bateria:

Ligue o cabo à porta de carregamento do produto. Durante o carregamento, o indicador luminoso vermelho permanecerá aceso e apagar-se quando a bateria estiver completamente carregada. Recomenda-se realizar um carregamento completo, de aproximadamente 5 horas, antes da primeira utilização.

O adaptador de corrente não está incluído. Deve ser utilizado um adaptador de saída fixa com uma tensão entre 4.5V e 5.5V.

Os carregadores de carga rápida não são compatíveis.

Não utilizar enquanto estiver a carregar.

- Utilização da picadora:

1. Insira a lâmina de picar no eixo central do recipiente transparente. Verifique se a lâmina está corretamente instalada e consegue rodar livremente.
2. Adicione os alimentos que deseja picar no recipiente transparente, sem ultrapassar a linha de capacidade máxima.
3. Insira a tampa no recipiente, coloque a base do motor e encaixe até que esteja corretamente bloqueada. Pressione o botão de ligar/desligar e inicie a picar os alimentos. As lâminas bloqueiam se houver sobrecarga no início. Nesse caso, reduza a quantidade de alimentos e prossiga.

4. Após um ciclo de picar de 30 segundos, solte o botão de ligar/desligar durante cerca de 15 segundos. Continue a pressionar e a soltar o botão de ligar/desligar para mais um ciclo, caso os alimentos não estejam suficientemente picados.

5. Após o uso, retire a base do motor e a tampa do recipiente. Despeje os alimentos no recipiente desejado.

6. Limpe as lâminas, a tampa e a tigela após cada uso. Seque e guarde em local seco.



Aviso

Manuseie a lâmina com extremo cuidado ao retirá-la, ao esvaziar a taça ou ao limpar para evitar cortes ou ferimentos nas mãos.

Manutenção e limpeza

Desligue o aparelho da corrente elétrica e deixe-o arrefecer antes de iniciar qualquer operação de limpeza.

Limpe as lâminas, a tampa e a taça imediatamente após utilizar o produto. Utilize uma esponja macia com um pouco de detergente neutro e água morna.

Não lave a cabeça do motor diretamente com água durante a limpeza; utilize apenas um pano macio e água morna para limpar o exterior. Seque tudo cuidadosamente antes de voltar a usar.

Não utilize solventes, produtos com pH ácido ou básico, como lixívia, nem produtos abrasivos para limpar o aparelho.

Não mergulhe o dispositivo em água, não o lave debaixo da torneira nem o coloque na máquina de lavar louça.

1. Em caso de avaria, leve o aparelho ao seu serviço técnico de assistência.
2. Não tente desmontá-lo ou repará-lo se não for uma pessoa qualificada.
3. Se a ligação à rede estiver danificada, deve ser substituída imediatamente.

Precauciones seguridad

- 1.** Este aparato no está destinado a ser utilizado por personas (incluidos niños) con capacidades físicas, sensoriales o mentales reducidas, o con falta de experiencia o conocimientos, salvo bajo supervisión o instrucción adecuada. La limpieza y el mantenimiento del usuario no deben ser realizados por niños a menos que sean mayores de 8 años y estén bajo supervisión.
- 2.** Mantener el aparato y su cable fuera del alcance de niños menores de 8 años.
- 3.** Está prohibido sumergir el cuerpo principal de este producto en agua u otros líquidos para evitar daños al cuerpo humano o al producto.
- 4.** Usar accesorios no recomendados o no vendidos por el fabricante del electrodoméstico puede causar lesiones.
- 5.** Durante el uso, la picadora debe sujetarse firmemente por el cuerpo.
- 6.** Durante el funcionamiento, no tocar las piezas desmontables, especialmente las cuchillas o el conjunto del motor, con el fin de evitar lesiones o daños en el aparato.
- 7.** Las cuchillas son muy afiladas. No tocar directamente

el filo con las manos. Para retirar o instalar la cuchilla, sujetar únicamente la parte superior del eje de conexión.



Advertencia

Las cuchillas están afiladas. Manejar con cuidado.

8. No usar el aparato con las manos húmedas, en un suelo mojado o con el aparato mojado.

9. Para evitar el riesgo de descarga eléctrica, no se debe sumergir el aparato en agua ni en otros líquidos.

10. Para prevenir riesgos de incendio o explosión, no se debe utilizar el dispositi-

vo en presencia de vapores inflamables o explosivos.

11. Este producto es únicamente para uso personal o doméstico. No es apto para uso comercial.

12. Uso exclusivamente en interiores. No exponer a la lluvia u otras condiciones extremas.

13. Nunca dejar que el cable cuelgue del borde de la mesa o encimera ni toque superficies calientes o se moje.

14. No usar la picadora para otro uso que no sea el indicado.

15. Cuando se utilice o recargue la picadora, mantener el área de trabajo limpia y libre de posi-

bles peligros.

16. Dejar enfriar unos minutos para volver a usar.

17. Desenchufar de la toma de corriente y dejar enfriar antes de limpiarla.

18. No limpiar el producto mientras se encuentre en funcionamiento.

19. Nunca quitar el enchufe de la toma tirando del cable.

20. No se debe forzar la picadora ni intentar aumentar su velocidad de funcionamiento.

21. No utilizar la picadora con un cable o enchufe dañado, después de un mal funcionamiento o si se ha caído o dañado de alguna manera.

En el caso de que haya sufrido algún daño se debe llevar al centro de servicio autorizado más cercano para su revisión, reparación o ajuste eléctrico o mecánico.

22. Nunca intentar abrir ni reparar el aparato uno mismo de lo contrario, la garantía no será válida.

23. Para el almacenamiento, se recomienda mantener la batería cargada entre un 50 % y un 75 %, y realizar una recarga al menos cada 3 a 6 meses para prolongar su vida útil.

24. No introducir el aparato en hornos microondas ni en congeladores, ya que podría dañarse. El

recipiente puede esterilizarse y limpiarse con agua hirviendo a una temperatura máxima de 100°C.

25. No utilizar estropajos metálicos, productos abrasivos ni líquidos corrosivos (como gasolina o acetona) para la limpieza. El recipiente puede enjuagarse con agua limpia. No mojar el cabezal del motor.

26. No introducir ninguna pieza del aparato en el lavavajillas.

27. No utilizar objetos afilados para rayar o dañar la superficie del aparato.

28. No utilizar la picadora mientras se está cargando.

29. No cargar sin supervisión.

30. No exponer la batería a temperaturas superiores a 50°C.

31. No perforar, aplastar ni incinerar la batería.

32. No utilizar el aparato si presenta daños visibles o si la batería está hinchada.

33. Utilizar únicamente cargadores USB de 5V conformes con normativa europea.

33. No usar sin tapa.

34. No accionar en vacío prologadamente.

Safety precautions

- 1.** This appliance can be used by children over 8 years of age and persons with reduced physical, sensory or mental capabilities or lack of experience and knowledge if they have been given supervision or instruction concerning use of the appliance in a safe manner and understand the hazards involved. Children should not play with the device. Cleaning and user maintenance should not be performed by children unless they are over 8 years old and under supervision.
- 2.** Keep the device and its cable out of the reach of children under 8 years of age.
- 3.** It is prohibited to immerse the main body of this product in water or other liquids to prevent damage to the human body or the product.
- 4.** Using accessories not recommended or sold by the appliance manufacturer may cause injury.
- 5.** During use, the grinder must be held firmly by the body.
- 6.** Do not touch the grinding head with your fingers while the appliance is in operation. The blades are very sharp.
- 7.** Do not touch the blade edge directly with your hands. To

remove or install the blade, hold only the upper part of the connecting shaft.

 **Warning**

The blades are sharp. Handle with care.

8. Do not use the appliance with wet hands, on a wet floor or with the appliance wet.

9. To avoid the risk of electric shock, do not immerse the device in water or other liquids.

10. To prevent the risk of fire or explosion, do not use the device in the presence of flammable or explosive vapours.

11. This product is for

personal or domestic use only. It is not suitable for commercial use.

12. For indoor use only. Do not expose to rain or other extreme conditions.

13. Never let the cable hang over the edge of the table or worktop, touch hot surfaces or get wet.

14. Do not use the grinder for any purpose other than that for which it is intended.

15. When using or recharging the grinder, keep the work area clean and free of potential hazards.

16. Allow it to cool for a few minutes before using it again.

17. Unplug from the

power socket and allow to cool before cleaning.

18. Do not clean the product while it is in operation.

19. Never remove the plug from the socket by pulling on the cable.

20. Do not force the grinder or attempt to increase its operating speed.

21. Do not use the grinder with a damaged cable or plug, after a malfunction, or if it has been dropped or damaged in any way. If it has been damaged, take it to the nearest authorised service centre for inspection, repair, or electrical or mechanical adjustment.

22. Never attempt to open or repair the appliance yourself, otherwise the warranty will be invalidated.

23. For storage, it is recommended to keep the battery charged between 50% and 75% and to recharge it at least every 3 to 6 months to prolong its life.

24. Do not place the appliance in microwave ovens or freezers, as this may damage it. The container can be sterilized and cleaned with boiling water at a maximum temperature of 100°C.

25. Do not use metal scouring pads, abrasive products, or corrosive liquids

(such as gasoline or acetone) for cleaning. The container can be rinsed with clean water. Do not wet the motor head.

26. Do not put any parts of the appliance in the dishwasher.

27. Do not use sharp objects to scratch or damage the surface of the appliance.

28. Do not use the grinder while it is charging.

29. Do not charge without supervision.

30. Do not expose the battery to temperatures above 50°C.

31. Do not puncture, crush or incinerate the battery.

32. Do not use the device if it shows visible damage or if the battery is swollen.

33. Only use 5V USB chargers that comply with European standards.

33. Do not use without the cover.

34. Do not operate for prolonged periods without load.

Précautions de sécurité

1. Cet appareil peut être utilisé par des enfants de plus de 8 ans et des personnes ayant des capacités physiques, sensorielles ou mentales réduites ou un manque d'expérience et de connaissances s'ils ont reçu une surveillance ou des instructions concernant l'utilisation de l'appareil en toute sécurité

et comprennent les dangers encourus. Les enfants ne doivent pas jouer avec l'appareil. Le nettoyage et l'entretien par l'utilisateur ne doivent pas être effectués par des enfants, sauf s'ils ont plus de 8 ans et sous surveillance.

2. Gardez l'appareil et son câble hors de portée des enfants de moins de 8 ans.

3. Il est interdit d'immerger le corps principal de l'appareil dans l'eau ou dans tout autre liquide afin d'éviter tout dommage corporel ou matériel.

4. L'utilisation d'accessoires non recommandés ou vendus

par le fabricant de l'appareil peut provoquer des blessures.

5. Pendant l'utilisation, le hachoir doit être maintenu fermement par le corps.

6. Lorsque l'appareil est en fonctionnement, ne touchez pas la tête de mélange rotative à haute vitesse avec les mains ou d'autres objets afin d'éviter toute blessure.

7. The blades are very sharp. Do not touch the cutting edge directly with your hands. To remove or install the blade, hold only the upper part of the connecting shaft.

 **Avertissement**

Les lames sont tranchantes. Conduit prudemment.

- 8.** N'utilisez pas l'appareil avec les mains mouillées, sur un sol humide ou lorsque l'appareil est mouillé.
- 9.** Pour éviter tout risque d'électrocution, ne plongez pas l'appareil dans l'eau ou dans d'autres liquides.
- 10.** Pour prévenir tout risque d'incendie ou d'explosion, n'utilisez pas l'appareil en présence de vapeurs inflammables ou explosives.
- 11.** Ce produit est destiné à un usage

personnel ou domestique uniquement. Il ne convient pas à un usage commercial.

12. À utiliser exclusivement à l'intérieur. Ne pas exposer à la pluie ou à d'autres conditions extrêmes.

13. Ne laissez jamais le cordon pendre du bord de la table ou du plan de travail, ni toucher des surfaces chaudes ou être mouillé.

14. N'utilisez pas le hachoir à d'autres fins que celles indiquées.

15. Lorsque vous utilisez ou rechargez le hachoir, veillez à ce que la zone de travail reste propre et exempte de tout danger potentiel.

16. Laissez-le refroidir quelques minutes avant de le réutiliser.

17. Débranchez-le de la prise électrique et laissez-le refroidir avant de le nettoyer.

18. Ne nettoyez pas le produit lorsqu'il est en marche.

19. Ne retirez jamais la fiche de la prise en tirant sur le câble.

20. Ne forcez pas sur le hachoir et n'essayez pas d'augmenter sa vitesse de fonctionnement.

21. N'utilisez pas le hachoir avec un cordon ou une fiche endommagés, après un dysfonctionnement ou s'il est tombé ou a été endommagé de quelque manière que ce soit. S'il a subi

des dommages, apportez-le au centre de service agréé le plus proche pour qu'il soit inspecté, réparé ou réglé sur le plan électrique ou mécanique.

22. N'essayez jamais d'ouvrir ou de réparer l'appareil vous-même, sinon la garantie ne sera pas valable.

23. Pour le stockage, il est recommandé de maintenir la batterie chargée entre 50 % et 75 % et de la recharger au moins tous les 3 à 6 mois afin de prolonger sa durée de vie.

24. Ne pas mettre l'appareil au micro-ondes ou au congélateur, car cela pourrait l'endommager. Le récipient

peut être stérilisé et nettoyé à l'eau bouillante à une température maximale de 100 °C.

25. Ne pas utiliser de tampons métalliques, de produits abrasifs ou de liquides corrosifs (tels que l'essence ou l'acétone) pour le nettoyage. Le récipient peut être rincé à l'eau claire. Ne mouillez pas la tête du moteur.

26. Ne placez aucune pièce de l'appareil dans le lave-vaisselle.

27. N'utilisez pas d'objets pointus pour rayer ou endommager la surface de l'appareil.

28. N'utilisez pas le hachoir pendant qu'il est en charge.

29. Ne pas laisser en charge sans surveillance.

30. Ne pas exposer la batterie à des températures supérieures à 50 °C.

31. Ne pas percer, écraser ou incinérer la batterie.

32. Ne pas utiliser l'appareil s'il présente des dommages visibles ou si la batterie est gonflée.

33. Utiliser uniquement des chargeurs USB 5 V conformes à la réglementation européenne.

33. Ne pas utiliser sans couvercle.

34. Ne pas faire fonctionner à vide pendant une période prolongée.

Precauções de segurança

- 1.** Este aparelho pode ser utilizado por crianças a partir dos 8 anos de idade e por pessoas com capacidades físicas, sensoriais ou mentais reduzidas ou sem experiência e conhecimentos, desde que sob supervisão ou tenham recebido instruções sobre a utilização do aparelho de forma segura e compreendam os perigos envolvidos. As crianças não devem brincar com o aparelho. A limpeza e a manutenção pelo utilizador não devem ser efetuadas por crianças, a menos que tenham, pelo
- 2.** Manter o aparelho e o seu cabo fora do alcance de crianças com menos de 8 anos.
- 3.** É proibido mergulhar o corpo principal deste produto em água ou outros líquidos para evitar ferimentos no utilizador ou danos no produto.
- 4.** A utilização de acessórios não recomendados ou não vendidos pelo fabricante do aparelho pode causar ferimentos.
- 5.** Durante a utilização, a picadora deve ser segurada firmemente pelo corpo.

6. Durante o funcionamento, não toque nas peças removíveis, especialmente nas lâminas ou no conjunto do motor, para evitar ferimentos ou danos ao aparelho.

7. Las cuchillas son muy afiladas. No tocar directamente el filo con las manos. Para retirar o instalar la cuchilla, sujetar únicamente la parte superior del eje de conexión.



Aviso

As lâminas são afiadas. Manuseie com cuidado.

8. Não utilize o aparelho com as mãos molhadas, sobre o chão molhado ou

com o aparelho molhado.

9. Para evitar o risco de choque elétrico, não mergulhe o aparelho em água ou outros líquidos.

10. Para evitar riscos de incêndio ou explosão, não utilize o dispositivo na presença de vapores inflamáveis ou explosivos.

11. Este produto destina-se exclusivamente a uso pessoal ou doméstico. Não é adequado para uso comercial.

12. Utilize exclusivamente em ambientes interiores. Não exponha à chuva ou outras condições extremas.

13. Nunca deixe o

cabo pendurado na borda da mesa ou bancada, nem toque em superfícies quentes ou molhe.

14. Não utilize a picadora para outros fins que não sejam os indicados.

15. Ao utilizar ou recarregar o picador, mantenha a área de trabalho limpa e livre de possíveis perigos.

16. Deixe arrefecer alguns minutos antes de voltar a utilizar.

17. Desligue da tomada e deixe arrefecer antes de limpar.

18. Não limpe o produto enquanto estiver em funcionamento.

19. Nunca retire a ficha da tomada puxando pelo cabo.

20. Não force a picadora nem tente aumentar a sua velocidade de funcionamento.

21. Não utilize o moedor com um cabo ou ficha danificados, após um mau funcionamento ou se tiver caído ou sido danificado de alguma forma. Caso tenha sofrido algum dano, deve ser levado ao centro de assistência autorizado mais próximo para revisão, reparação ou ajuste elétrico ou mecânico.

22. Nunca tente abrir ou reparar o aparelho por conta própria, caso contrário, a garantia não será válida.

23. Para armazena-

mento, recomenda-se manter a bateria carregada entre 50% e 75% e recarregá-la pelo menos a cada 3 a 6 meses para prolongar sua vida útil.

24. Não coloque o aparelho em fornos micro-ondas ou congeladores, pois isso poderá danificá-lo. A taça pode ser esterilizada e limpa com água a ferver a uma temperatura máxima de 100 °C (212 °F).

25. Não utilize esponjas de aço, produtos abrasivos ou líquidos corrosivos (como gasolina ou acetona) para a limpeza. A taça pode ser enxaguada com água limpa. Não molhe a

cabeça do motor.

26. Não coloque nenhuma das peças do aparelho na máquina de lavar louça.

27. Não utilize objetos afiados que possam riscar ou danificar a superfície do aparelho.

28. Não utilize o picador enquanto estiver a carregar.

29. Não carregue sem supervisão.

30. Não exponha a bateria a temperaturas superiores a 50 °C.

31. Não perfure, esmague ou incinere a bateria.

32. Não utilize o aparelho se apresentar danos visíveis ou se a bateria estiver inchada.

33. Utilize apenas carregadores USB de 5 V em conformidade com a normativa europeia.

33. Não utilize sem tampa.

34. Não utilize em vazio durante muito tempo.

Los materiales en contacto con alimentos cumplen con la normativa europea aplicable.

El fabricante declara que este producto cumple con las directivas europeas aplicables.

Materials in contact with food comply with applicable European regulations.

The manufacturer declares that this product complies with applicable European directives.



ELIMINACIÓN CORRECTA DEL PRODUCTO.

Esta marca indica que este producto no debe eliminarse junto con otros residuos domésticos en toda la UE.

Para evitar los posibles daños al medio ambiente o a la salud humana que representa la eliminación incontrolada de residuos, reciclar correctamente para promover la reutilización sostenible de recursos materiales. Para devolver su dispositivo usado, utilice los sistemas de devolución y recogida o póngase en contacto con el establecimiento donde se adquirió el producto. Ellos pueden recoger este producto para el reciclaje seguro ambiental. cto de calidad. Utilizar cuidadosamente y de acuerdo con las instrucciones que figuran a continuación. Por favor leer y guardar estas instrucciones para futura referencia.

CORRECT DISPOSAL OF THIS PRODUCT.

This marking indicates that this product should not be disposed with other household wastes throughout the EU.

To prevent possible harm to the environment or human health from uncontrolled waste disposal, recycle it responsibly to promote the sustainable reuse of material resources. To return your used device, please use the return and collection systems or contact the retailer where the product was purchased. They can take this product for environmental safe recycling.

Les matériaux en contact avec les aliments sont conformes à la réglementation européenne applicable.

Le fabricant déclare que ce produit est conforme aux directives européennes applicables.

Os materiais em contacto com alimentos cumprem a normativa europeia aplicável.

O fabricante declara que este produto cumpre as diretivas europeias aplicáveis.

CORRECTE ÉLIMINATION DU PRODUIT.

Esta marca indica que este produto não deve ser removido em conjunto com outros resíduos domésticos em toda a UE.

Le produit ne doit pas être jeté avec les autres déchets ménagers habituels. Afin d'éviter toute atteinte à l'environnement ou à la santé humaine pour cause d'élimination incontrôlée des déchets, recycler de façon responsable afin de promouvoir la réutilisation durable des ressources matérielles. Pour vous débarrasser de votre appareil, utiliser les systèmes de reprise ou de collecte ou bien prenez contact avec le magasin où le produit a été acheté. Ils peuvent reprendre le produit afin de garantir un recyclage sûr.

REMOÇÃO CORRETA DO PRODUTO.

Esta marca indica que este produto não deve ser removido em conjunto com outros resíduos domésticos em toda a UE.

Para evitar possíveis danos a nível ambiental ou de saúde humana que represente a eliminação descontrolada de resíduos, deve reciclar adequadamente para promover a reutilização sustentável dos recursos materiais. Para ter o seu dispositivo usado, use os sistemas do retorno ou contacte o estabelecimento onde o produto foi adquirido. Eles conseguem por este produto para a reciclagem ambiental segura.

Garantía / Warranty / Garantie / Garantia

ES. Este producto tiene una garantía de 3 años desde la fecha de venta, declinando toda responsabilidad por defectuoso o roturas, originadas por mal uso. Para que esta garantía sea válida, es imprescindible presentar esta tarjeta así como el ticket o la factura de compra.

EN. This product has a 3-year warranty from the date of sale, declining all responsibility for defects or breakages caused by misuse. For this guarantee to be valid, it is essential to present this card as well as the purchase receipt or invoice.

FR. Ce produit bénéficie d'une garantie de 3 ans à compter de la date de vente, déclinant toute responsabilité en cas de défauts ou de casse causés par une mauvaise utilisation. Pour que cette garantie soit valable, il est indispensable de présenter cette carte ainsi que le ticket de caisse ou la facture d'achat.

PT. Este produto tem garantia de 3 anos a partir da data de venda, declinando qualquer responsabilidade por defeitos ou quebras causadas por uso indevido. Para que esta garantia seja válida é imprescindível a apresentação deste cartão bem como do recibo ou fatura de compra.

Nombre y dirección del Comprador

Name and address of the purchaser
Nom et adresse de l'acheteur
Nome e endereço do comprador

Nombre y dirección del Vendedor Sello del establecimiento

Name and Postal address, Stamp of establishment
Nom et adresse postale, Cachet de l'établissement
Nome e endereço do fornecedor. Selo de estabelecimento

Fabricado en China / Made in China / Fabriqué en Chine / Feito na china



Importado por / Imported by / Importé par / Importado

Garsaco Import S.L. info@garsaco.com / www.valinelife.com
C/ Corts Valencianes 10. 12549 Betxí (CS) SPAIN. B-12524773