

Ref.: 301030011

Hamna

Manual de instrucciones

Instructions manual
Notice d'utilisation
Manual de instruções

Tendedero eléctrico plegable

Folding electric clothes drying rack
Corde à linge électrique pliable
Estendal eléctrica dobrável

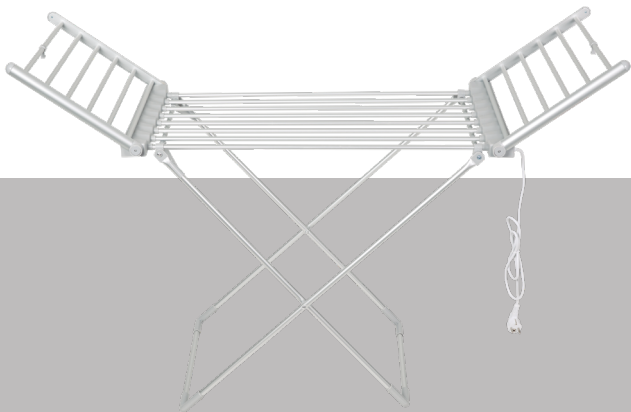

Este producto es apto únicamente para espacios bien aislados o para uso ocasional.

This product is only suitable for well insulated spaces or occasional use. Ce produit est uniquement destiné aux espaces bien isolés et pour un usage occasionnel. Este produto só é adequado para espaços bem isolados ou para uso ocasional.

Introducción / Introduction / Introduction / Introdução

ES. Gracias por la compra de nuestro producto de calidad. Utilizar cuidadosamente y de acuerdo con las instrucciones que figuran a continuación. Por favor, leer y guardar estas instrucciones para futura referencia.

EN. Thank you for the purchase of our quality product. Used carefully and in accordance with the instructions set out below. Please read and keep these instructions for future reference.

FR. Je vous remercie pour l'achat de notre produit de qualité. Utilisez avec précaution et conformément aux instructions énoncées ci-après. Lisez et conservez ces instructions pour référence future.

PT. Obrigado por ter adquirido o nosso produto de qualidade. Use com cuidado e em conformidade as instruções listadas abaixo. Leia e guarde estas instruções para referências futuras.

Datos técnicos / Technical data / Données techniques / Dados técnicos

Potencia

Power / Pouvoir / Poder

Máx. 230W

Dimensión

Dimension / Dimension / Dimensão

1470x540x940mm

Tubos calefactores

Heating tubes / Tubes de chauffage / Tubos de aquecimento

20

Alimentación

Supply / Alimentation / Alimentacao da corrente

220-240V~ 50/60Hz



Partes / Parts / Peças / Partes

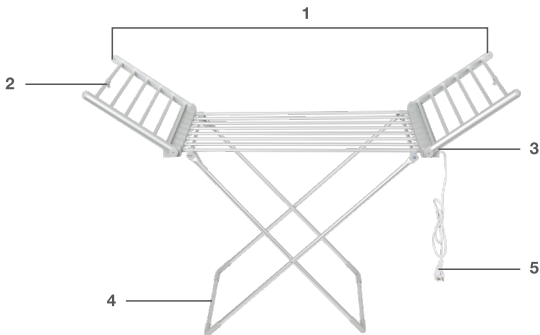

- 1. Zona de calefacción
- 2. Hebilla de fijación
- 3. Interruptor de encendido/apagado
- 4. Patas de soporte
- 5. Cable de alimentación

ES

- 1. Heating zone
- 2. Fastening buckle
- 3. On/off switch
- 4. Support legs
- 5. Power cable

EN

- 1. Zone de chauffage
- 2. Boucle de fixation
- 3. Interrupteur marche/arrêt
- 4. Pieds de support
- 5. Câble d'alimentation

FR

- 1. Zona de aquecimento
- 2. Fivela de fixação
- 3. Interruptor de ligar/desligar
- 4. Pés de apoio
- 5. Cabo de alimentação

PT

MONTAJE / ASSEMBLY / MONTAGE / MONTAGE

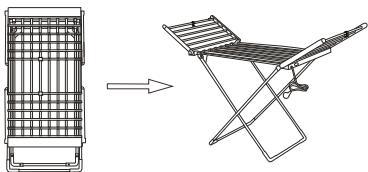

ES Desplegar el tendedero.

NOTA: Utilizar las hebillas de fijación para asegurar las alas del tendedero cuando estén plegadas y guardadas.

FR Unfolding the folding clothes rack.

NOTE: Use the fastening buckles to secure the wings of the folding clothes rack when it is folded and stored.

EN Déplier le séchoir à linge.

REMARQUE: utilisez les boucles de fixation pour maintenir les ailes du séchoir en place lorsqu'elles sont repliées et rangées.

PT Desdobrar o estendal.

NOTA: Utilize as fivelas de fixação para prender as abas do estendal quando estiverem dobradas e guardadas.

INTERRUPTOR ENCENDIDO/APAGADO / ON/OFF SWITCH INTERRUPTEUR MARCHÉ/ARRÊT / INTERRUPTOR LIGADO/DESLIGADO

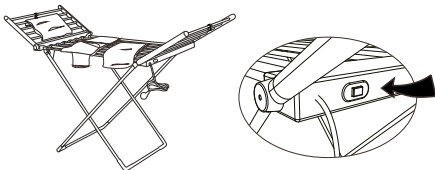

ES Conectar el tendedero a la fuente de alimentación.

1. Pulsar el interruptor en la posición [1], el indicador de encendido se iluminará y el producto comenzará a funcionar.

2. Pulsar el interruptor en la posición [0], el indicador de encendido se apagará y el producto dejará de funcionar.

NOTA: Enjuagar siempre bien la ropa antes de tenderla, para que no gotee agua.

FR Connect the folding clothes rack to the power supply.

1. Press the switch to the [1] position; the power indicator will light up and the product will start operating.

2. Press the switch to the [0] position; the power indicator will go out and the product will stop operating.

NOTE: Always rinse clothes thoroughly before hanging them up, to prevent water from dripping.

EN Branchez le séchoir à linge à la prise électrique.

1. Placez l'interrupteur en position [1]; le voyant d'alimentation s'allume et l'appareil se met en marche.

2. Placez l'interrupteur en position [0]; le voyant d'alimentation s'éteint et l'appareil s'arrête

REMARQUE: utilisez les boucles de fixation pour maintenir les ailes du séchoir en place lorsqu'elles sont repliées et rangées.

PT Ligue o estendal à fonte de alimentação.

1. Coloque o interruptor na posição [1], o indicador de alimentação acenderá e o produto começará a funcionar.

2. Coloque o interruptor na posição [0], o indicador de alimentação apagará e o produto deixará de funcionar.

NOTA: Utilize as fivelas de fixação para prender as abas do estendal quando estiverem dobradas e guardadas.

PRECAUCIONES SEGURIDAD

- No usar este aparato de calefacción con un programador, temporizador u otro dispositivo que se conecte automáticamente, ya que existe el riesgo de incendio.
- No utilizar el aparato si ha caído y/o presenta daños visibles.
- Utilizar el aparato en posición vertical y sobre una superficie estable.
- No usar este aparato de calefacción en el entorno inmediato a una bañera, ducha o piscina.
- El aparato de calefacción no debe colocarse inmediatamente debajo de una base de toma de corriente.
- Nunca intentar abrir ni reparar el aparato uno

mismo.

-Utilizar sólo el voltaje que se indica en el producto.

-No tocar el aparato con las manos mojadas. Si hay agua en la superficie desconectarlo inmediatamente.

- Si el cable de alimentación se encuentra dañado, debe ser reemplazado por el fabricante, o servicio postventa o por personal cualificado con el fin de evitar un peligro.

ATENCIÓN: Para reducir el riesgo de fuego, mantener tejidos, cortinas o cualquier otro material inflamable a una distancia mínima de 1 metro.

ATENCIÓN: No utilizar este aparato en habitaciones pequeñas cuando estas estén

ocupadas por personas que no sean capaces de abandonar la estancia por sí mismas, excepto en el caso que estén bajo constante supervisión.



ADVERTENCIA:

Algunas partes de este producto pueden ponerse muy calientes y causar quemaduras. Debe ponerse atención particular cuando los niños y las personas vulnerables estén presentes.

- Los niños menores de 3 años deben mantenerse fuera del alcance del aparato a menos que estén continuamente supervisados.

- Los niños desde 3 y menores de 8 años deben sólo encender/apagar el aparato siempre que esté haya sido colocado en su posición de funcionamiento normal y prevista y que sean supervisados o hayan recibido instrucciones relativas al uso del aparato de una forma segura y entiendan los riesgos que el aparato tiene. No deben enchufar, regular y limpiar el aparato o realizar operaciones de mantenimiento.

-Supervisar a los niños para asegurarse de que no jueguen con el aparato. Es necesario dar una supervisión estricta si el aparato está siendo usado por niños.

- Este aparato puede ser utilizado por niños con edad de 8 años y

superior y personas con capacidades físicas, sensoriales o mentales reducidas, o falta de experiencia y conocimiento, si se les ha dado la supervisión o formación adecuadas respecto al uso del aparato de manera segura y comprenden los peligros que implica.

- Antes de conectar el aparato desenrollar completamente el cable a fin de evitar posibles deterioros en el cable debido al calentamiento.

- Siempre desconectar el aparato después de su uso, antes de limpiar o si se encuentra dañado.

- No dejar el aparato desatendido mientras está en funcionamiento.

- Mantener el aparato limpio.

- Este aparato no es

apto para uso comercial, solo para uso doméstico.

- No usar en el exterior.

- No sumergir el aparato en agua o cualquier otro líquido. Si accidentalmente se moja el aparato, cable o enchufe, desconectarlo inmediatamente y contactar con el servicio técnico.

- No colocar el cable eléctrico sobre bordes afilados. Para una mayor protección, mantener el cable alejado del calor.

- Colocar el aparato sobre un lugar resistente al calor, alejado de las llamas.

- No lo utilizar en zonas donde se utilicen o almacenen gasolina, pintura o líquidos inflamables.

- No será posible hacerse responsable si estas instrucciones han sido ignoradas.

- No utilizar el artículo para otro uso diferente del habitual.

- Nunca usar el cable para mover el aparato.

- Es posible que pueda producir olores durante los primeros minutos de uso inicial. Esto es normal y desaparecerá rápidamente.

- Desplegar siempre todas las alas antes de encender el tendedero.

- No cubrir completamente el tendedero con prendas o ropa de cama.

- Aproximadamente entre 5 y 10 min. después de encender el aparato, la temperatura de la zona de calentamiento es de unos 45-55°C sin

nada que lo cubra (depende de la temperatura ambiente).

- Carga máxima de 10 kg en la parte central y de 2.5 kg por ala.

- No es adecuado para secar seda, chaquetas acolchadas y edredones.

- Este aparato está destinado únicamente al secado de textiles lavados en agua.

NOTA: Este aparato de calefacción no está equipado con un dispositivo de control de la temperatura de la habitación.

PRECAUTIONS SECURITY

- Do not use this heater with a programmer, timer or any other device that switches it on automatically, as there is a risk of fire.

- Do not use the heater if it has been dropped and/or shows visible damage.

- Use the appliance in an upright position on a stable surface.

- Do not use this heater in the immediate vicinity of a bath, shower or swimming pool.

- The heater must not be placed directly beneath a power socket.

- Never attempt to open or repair the appliance yourself.

- Use only the voltage

specified on the product.

- Do not touch the appliance with wet hands. If there is water on the surface, unplug it immediately.

- If the power cable is damaged, it must be replaced by the manufacturer, the after-sales service or qualified personnel in order to avoid a hazard.

WARNING:

To reduce the risk of fire, keep fabrics, curtains or any other flammable materials at a minimum distance of 1 metre

WARNING:

Do not use this appliance in small rooms when they are occupied by people who are unable to leave the room unaided, unless they are under constant supervision.

**CAUTION:**

Some parts of this product may become very hot and cause burns. Particular care must be taken when children and vulnerable people are present.

- Children under 3 years of age must be kept out of reach of the appliance unless they are under constant supervision.

- Children aged 3 to under 8 years must only switch the appliance on or off provided it has been placed in its normal, intended operating position and they are supervised or have received instructions on how to use the applian-

ce safely and understand the risks involved. They must not plug in, adjust, clean or carry out maintenance on the appliance.

- Supervise children to ensure they do not play with the appliance. Close supervision is required if the appliance is being used by children.

- This appliance may be used by children aged 8 years and over and persons with reduced physical, sensory or mental capabilities, or lack of experience and knowledge, provided they have been given appropriate supervision or instruction regarding the safe use of the appliance and understand the hazards involved.

- Before plugging in the appliance, unroll

the cable completely to prevent possible damage to the cable due to overheating.

- Always unplug the appliance after use, before cleaning, or if it is damaged.

- Do not leave the appliance unattended whilst it is in operation. e article for any other use than usual.

- Keep the appliance clean.

- This appliance is not suitable for commercial use; it is for domestic use only.

- Do not use outdoors.

- Do not immerse the appliance in water or any other liquid. If the appliance, cable or plug accidentally gets wet, unplug it immediately and contact the technical support service.

- Do not place the power cable on sharp edges. For added protection, keep the cable away from heat.

- Place the appliance on a heat-resistant surface, away from flames.

- Do not use in areas where petrol, paint or flammable liquids are used or stored.

- We cannot be held responsible if these instructions are ignored.

- Do not use the appliance for any purpose other than its intended use.

- Never use the cable to move the appliance.

- Odours may be produced during the first few minutes of initial use. This is normal and will disappear quickly.

- Always unfold all the wings before switching

on the drying rack.

- Do not completely cover the drying rack with garments or bed linen.

- Approximately 5 to 10 minutes after switching on the appliance, the temperature of the heating zone is around 45–55°C with nothing covering it (depending on the ambient temperature).

- Maximum load of 10 kg in the centre and 2.5 kg per wing.

- Not suitable for drying silk, padded jackets or duvets.

- This appliance is intended solely for drying textiles washed in water.

NOTE: This heater is not fitted with a room temperature control.

PRÉCAUTIONS SÉCURITÉ

- N'utilisez pas cet appareil de chauffage avec un programmateur, une minuterie ou tout autre appareil qui s'allume automatiquement, car il existe un risque d'incendie.

- N'utilisez pas l'appareil s'il est tombé et/ou présente des dommages visibles.

- Utilisez l'appareil en position verticale et sur une surface stable, ou fixez-le à un mur, le cas échéant.

- N'utilisez pas cet appareil de chauffage à proximité immédiate d'une baignoire, d'une douche ou d'une piscine.

- L'appareil de chauffage ne doit pas être placé

immédiatement sous une prise de courant.

- N'essayez jamais d'ouvrir ou de réparer l'appareil vous-même.

-Utilisez uniquement la tension indiquée sur le produit.

-Ne touchez pas l'appareil avec les mains mouillées. S'il y a de l'eau à la surface, débranchez-la immédiatement.

- Si le câble d'alimentation est endommagé, il doit être remplacé par le fabricant, le service après-vente ou du personnel qualifié afin d'éviter tout danger.

ATTENTION: Pour réduire les risques d'incendie, gardez les tissus, rideaux ou tout autre matériau inflammable à une distance minimale de 1 mètre de

la sortie d'air.

ATTENTION: N'utilisez pas cet appareil dans de petites pièces occupées par des personnes incapables de quitter la pièce seules, à moins qu'elles ne soient sous surveillance constante.



AVERTISSEMENT:

Certaines parties de ce produit peuvent devenir très chaudes et causer des brûlures. Une attention particulière doit être accordée aux enfants et aux personnes vulnérables.

- Cet appareil peut être utilisé par des enfants âgés de 8 ans et plus et des personnes ayant

des capacités physiques, sensorielles ou mentales réduites, ou un manque d'expérience et de connaissances, s'ils ont reçu une supervision ou une formation appropriée concernant l'utilisation de l'appareil de cette manière. en sécurité et comprendre les dangers encourus.

- Les enfants de moins de 3 ans doivent être tenus hors de portée de l'appareil, à moins qu'ils ne soient continuellement surveillés.

- Les enfants de 3 ans et de moins de 8 ans ne doivent pas brancher, régler, nettoyer l'appareil ou effectuer des opérations de maintenance.

- Les enfants ne doivent pas jouer avec la section.

- Avant de connecter l'appareil, déroulez complètement le câble du corps central de l'appareil, en y restant connecté uniquement par le trou de connexion, afin d'éviter d'éventuels dommages au câble dus à l'échauffement.

- Débranchez toujours l'appareil après utilisation, avant le nettoyage ou s'il est endommagé.

- Ne laissez pas l'appareil sans surveillance pendant son fonctionnement.

- Veillez à ce que l'appareil reste propre.

- Cet appareil n'est pas destiné à un usage professionnel, mais uniquement à un usage domestique.

- Ne l'utilisez pas à l'extérieur.

- Ne plongez pas l'appareil dans l'eau ou dans tout autre liquide. Si l'appareil, le câble ou la prise sont accidentellement mouillés, débranchez-les immédiatement et contactez le service après-vente.
- Ne placez pas le câble électrique sur des bords tranchants. Pour une meilleure protection, éloignez le câble de toute source de chaleur.
- Placez l'appareil sur une surface résistante à la chaleur, loin de toute flamme.
- Ne l'utilisez pas dans des zones où de l'essence, de la peinture ou des liquides inflammables sont utilisés ou stockés.
- Nous déclinons toute responsabilité si ces instructions n'ont pas été respectées.
- N'utilisez pas l'appareil à d'autres fins que celles pour lesquelles il a été conçu.
- N'utilisez jamais le câble pour déplacer l'appareil.
- Des odeurs peuvent se dégager pendant les premières minutes d'utilisation. Ce phénomène est normal et disparaîtra rapidement.
- Dépliez toujours toutes les ailes avant d'allumer le séchoir.
- Ne recouvrez pas entièrement le séchoir avec des vêtements ou du linge de lit.
- Environ 5 à 10 minutes après la mise en marche de l'appareil, la température de la zone de chauffage est d'environ 45 à 55 °C sans rien qui la recouvre (en fonction

de la température ambiante).

- Charge maximale de 10 kg au centre et de 2,5 kg par aile.

- Ne convient pas pour sécher la soie, les vestes matelassées et les couettes.

REMARQUE: Cet appareil de chauffage n'est pas équipé d'un dispositif de régulation de la température ambiante.

PRECAUÇÕES SEGURANÇA

- Não utilize este aparelho de aquecimento com programador, temporizador ou outro dispositivo que ligue automaticamente, pois existe risco de incêndio.

- Não use o dispositivo se ele tiver caído.

- Não use se o dispositivo apresentar danos visíveis.

- Utilize o aparelho na posição vertical e sobre uma superfície estável, ou fixe-o na parede, se for o caso.

- Não utilize este aparelho de aquecimento nas imediações de banheiras, chuveiros ou piscinas.

- O aparelho de aquecimento não deve ser colocado imediatamente por baixo de uma tomada.

- Nunca tente abrir ou reparar o dispositivo sozinho.

- Utilize apenas a Tensão indicada no produto.

- Não toque no aparelho com as mãos molhadas. Se houver água na superfície, desligue-a

imediatamente.

- Se o cabo de alimentação estiver danificado, deverá ser substituído pelo fabricante, pelo serviço pós-venda ou por pessoal qualificado para evitar perigos.

ATENÇÃO:

Afin de réduire les risques d'incendie, maintenez les tissus, rideaux ou tout autre matériau inflammable à une distance minimale d'un mètre.

ATENÇÃO:

Não use este aquecedor em salas pequenas quando estiverem ocupadas por pessoas que não podem sair da sala sozinhas, exceto nos casos em que estejam sob supervisão constante.



ATENÇÃO:

Algumas peças deste produto podem ficar muito quentes e provocar queimaduras. Deve prestar-se uma atenção especial quando estejam presentes crianças e pessoas vulneráveis.

- Este aparelho pode ser utilizado por crianças com idade igual ou superior a 8 anos e pessoas com capacidades físicas, sensoriais ou mentais reduzidas, ou com falta de experiência e conhecimento, desde que tenham recebido formação adequada sobre a utilização segura do aparelho e compreendam os perigos

envolvidos.

- As crianças a partir dos 3 anos e menores de 8 não devem ligar, regular e limpar o aparelho ou realizar operações de manutenção.

- As crianças não devem brincar com a seção.

- Nunca tente abrir ou reparar o dispositivo sozinho.

- Antes de conectar o aparelho, desenrole completamente o cabo do corpo central do aparelho, permanecendo conectado a ele somente através do orifício de conexão, para evitar possíveis danos ao cabo por aquecimento.

- Sempre desconecte o aparelho após o uso, antes de limpá-lo ou se estiver danificado.

- Não utilize este aparelho como substituto de fogões ou fogões para aquecer alimentos.

- Evite colocar o aparelho em superfícies elevadas, como móveis, bancadas, armários, etc. devido ao risco de capotamento.

- Não deixe o aparelho sem vigilância enquanto estiver em funcionamento.

- Mantenha o aparelho limpo.

- Este aparelho não é adequado para uso comercial, sendo apenas para uso doméstico.

- Não utilize no exterior.

- Não mergulhe o aparelho em água ou em qualquer outro líquido. Se o aparelho, o cabo ou a ficha se molharem acidentalmente, desli-

gue-o imediatamente e contacte o serviço técnico.

- Não coloque o cabo elétrico sobre bordas afiadas. Para maior proteção, mantenha o cabo afastado do calor.

- Coloque o aparelho sobre uma superfície resistente ao calor, longe de chamas.

- Não o utilize em áreas onde sejam utilizados ou armazenados gasolina, tinta ou líquidos inflamáveis.

- Não nos responsabilizamos se estas instruções forem ignoradas.

- Não utilize o artigo para outro uso diferente do habitual.

- Nunca utilize o cabo para mover o aparelho.

- É possível que se pro-

duzam odores durante os primeiros minutos de utilização inicial. Isto é normal e desaparecerá rapidamente.

- Desdobre sempre todas as abas antes de ligar o estendal.

- Não cubra completamente o estendal com peças de vestuário ou roupa de cama.

- Aproximadamente 5 a 10 minutos após ligar o aparelho, a temperatura da zona de aquecimento é de cerca de 45-55 °C sem nada a cobri-la (dependendo da temperatura ambiente).

- Carga máxima de 10 kg na parte central e de 2,5 kg por asa.

- Não é adequado para secar seda, casacos acolchoados e edredões.

- Este aparelho destina-se exclusivamente à secagem de têxteis lavados em água.

NOTA: Este aparelho de aquecimento não está equipado com um dispositivo de controlo da temperatura ambiente.

Este producto es apto únicamente para espacios bien aislados o para uso ocasional.

Ref.: 301030011

Partida	Símbolo	Valor	Unid.	Partida	Unid.
Potencia calorífica				Tipo de aportación de calor, únicamente para los aparatos de calefacción local eléctricos de acumulación (seleccionar uno)	
Potencia calorífica nominal	Pnom	0.23	Kw	Control manual de la carga de calor, con termostato integrado	No
Potencia calorífica mín. (indicativa)	Pmin	0	Kw	Control manual de la carga de calor con respuesta a la temperatura interior o exterior	No
Potencia calorífica máx. (continuada)	Pmax,c	0	Kw	Control electrónico de la carga de calor con respuesta a la temperatura interior o exterior	No
Consumo auxiliar de electricidad				Potencia calorífica asistida por ventiladores	No
A potencia calorífica nominal	elmax	0.000	Kw	Tipo de control de potencia calorífica/de temperatura interior (seleccionar uno)	
A potencia calorífica mínima	elmin	0.000	Kw	Potencia calorífica de un solo nivel, sin control de temperatura interior	Sí
En modo espera	elSB	0.000	Kw	Dos o más niveles manuales, sin control de temperatura interior	No
				Con control de temperatura interior mediante termostato mecánico	No
				Control electrónico de temperatura interior	No
				Control electrónico de temperatura interior y temporizador diario	No
				Control electrónico de temperatura interior y temporizador semanal	No
				Otras opciones de control (pueden seleccionarse varias)	
				Control de temperatura interior con detección de presencia	No
				Control de temperatura interior con detección de ventanas abiertas	No
				Con opción de control a distancia	No
				Con control de puesta en marcha adaptable	No
				Con limitación de tiempo de funcionamiento	No
				Con sensor de lámpara negra	No
Información de contacto	Garsaco Import S.L. info@garsaco.com / www.niaros.com C/ Corts Valencianes 10. 12549 Bebxí (Castellón) SPAIN				

This product is only suitable for well insulated spaces or occasional use.

Ref.: 301030011

Item	Symbol	Value	Unit	Item	Unit
Heat output				Type of heat input, for electric storage local space heaters only (select one)	
Nominal heat output	Pnom	0.23	Kw	Manual heat charge control, with integrated thermostat	No
Minimum heat output (indicative)	Pmin	0	Kw	Manual heat charge control with room and/or outdoor temperature feedback	No
Maximum continuous heat output	Pmax,c	0	Kw	Electronic heat charge control with room and/or outdoor temperature feedback	No
Auxiliary electricity consumption				Fan assisted heat output	
				No	
At nominal heat output	elmax	0.000	Kw	Type of heat output/room temperature control (select one)	
At minimum heat output	elmin	0.000	Kw	Single stage heat output and no room temperature control	Yes
In standby mode	elSB	0.000	Kw	Two or more manual stages, no room temperature control	No
				With mechanic thermostat room temperature control	No
				With electronic room temperature control	No
				Electronic room temperature control plus day timer	No
				Electronic room temperature control plus week timer	No
				Other control options (multiple selections possible)	
				Room temperature control, with presence detection	No
				Room temperature control, with open window detection	No
				With distance control option	No
				With adaptive start control	No
				With working time limitation	No
				With black bulb sensor	No
Contact details	Garsaco Import S.L. info@garsaco.com / www.niaros.com C/ Corts Valencianes 10. 12549 Betxí (Castellón) SPAIN				

Ce produit est uniquement destiné aux espaces biens isolés et pour un usage occasionnel.

Ref.: 301030011

Donnée	Symbole	Valeur	Unité	Donnée	Unité
Puissance calorifique				Uniquement pour les radiateurs électriques à accumulation: Type de régulation de l'apport de chaleur	
Puissance calorifique nominale	Pnom	0.23	Kw	Régulation manuelle de l'apport de chaleur avec thermostat intégré	No
Potencia calorífica mín. (indicativa)	Pmin	0	Kw	Régulation manuelle de l'apport de chaleur avec indication de la température de la pièce et/ou de l'extérieur	No
Puissance maximale continue de chauffage	Pmax,c	0	Kw	Régulation électronique de l'apport de chaleur avec indication de la température de la pièce et/ou de l'extérieur	No
Consommation de courant auxiliaire				Apport de chaleur assisté par ventilateur	
A puissance calorifique nominale (moteur de ventilateur)	elmax	0.000	Kw	Type de chauffage/contrôle de la température de la pièce	
A puissance calorifique minimale (moteur de ventilateur)	elmin	0.000	Kw	Chauffage à une seule vitesse, pas de contrôle de la température ambiante	Oui
En mode veille	elSB	0.000	Kw	Deux vitesses ou plus réglables manuellement, pas de contrôle de la température ambiante	Non
				Contrôle de la température ambiante par thermostat mécanique	Non
				Contrôle électronique de la température ambiante	Non
				Contrôle électronique de la température ambiante et régulation par jour	Non
				Contrôle électronique de la température ambiante et régulation par semaine	Non
				Autres options de régulation	
				Contrôle de la température ambiante avec détection de présence	Non
				Contrôle de la température ambiante avec détection de fenêtre ouverte	Non
				Avec option télécommande	Non
				Avec contrôle du démarrage du chauffage	Non
				Avec limitation de la durée de fonctionnement	Non
				Avec globe noir capteur de température	Non
Coordonnées de contact	Garsaco Import S.L. info@garsaco.com / www.niaros.com C/ Corts Valencianes 10. 12549 Bebí (Castellón) SPAIN				

Este producto está apto únicamente para espacios bem isolados ou para uso ocasional.

Ref.: 301030011

Partida	Símbolo	Valor	Unid.	Partida	Unid.
Potencia calorífica				Tipo de distribución de calor, unicamente para os aparelhos de acumulação de aquecimento eléctrico local (seleccionar um)	
Potência de calor nominal	Pnom	0.23	Kw	Controlo manual da carga de calor, com termostato interno	No
Potência de calor mín. (indicativa)	Pmin	0	Kw	Controlo manual da carga de calor com resposta à temperatura interior ou exterior	No
Potência de calor máx. (continuada)	Pmax,c	0	Kw	Controlo electrónico da carga de calor com resposta à temperatura interior ou exterior	No
Consumo auxiliar de electricidad				Potência de calor assistida por ventiladores	No
A potencia calorífica nominal	elmax	0.000	Kw	Tipo de potência de aquecimento / controle de temperatura (selecione um)	
A potencia calorífica mínima	elmin	0.000	Kw	Potência de calor nível único, sem controlo de temperatura interior	Sim
En modo espera	elSB	0.000	Kw	Manual de dois ou mais níveis, sem controlo de temperatura interior	Não
				Com controlo de temperatura interior mediante aquecedores de água mecânico	Não
				Controlo electrónico de temperatura interior	Não
				Control electrónico de temperatura interior y temporizador diario	Não
				Controlo electrónico de temperatura interior e temporizador semanal	Não
				Outras opções de controlo (pode seleccionar várias)	
				Controlo de temperatura interior com detetor de presença	Não
				Controlo de temperatura interior com detetor de janelas abertas	Não
				Com opção de controlo á distância	Não
				Com controlo de start-up personalizável	Não
				Com limitação de tempo de funcionamento	Não
				Com sensor de lâmpada preta	Não
Informações de contacto	Garsaco Import S.L. info@garsaco.com / www.niaros.com C/ Corts Valencianes 10. 12549 Bembí (Castellón) SPAIN				

LIMPIEZA Y MANTENIMIENTO

La limpieza y el mantenimiento a realizar por el usuario no deben realizarlo niños sin supervisión.

Para maximizar la eficiencia del calefactor limpiar regularmente.

1. Colocar el interruptor en la posición "OFF", desconectar y dejar que el tendedero se enfríe.
2. Limpiar primero la superficie con un paño húmedo y, a continuación, secar con un paño de algodón suave. No usar detergentes o abrasivos ya que esto podría dañar el producto.
3. El polvo acumulado puede eliminarse con un paño suave o una aspiradora.
4. Dejar que la superficie se seque completamente antes de volver a usar el calentador.

NOTA:

- No utilizar bolas de metal ni paños ásperos para limpiar el producto, ya que rayarán la superficie.
- No sumergir el producto, el cable de alimentación ni el enchufe en agua. Mantener el cable seco.

ANOMALÍAS & REPARACIÓN

1. En caso de avería llevar el aparato a su servicio técnico de asistencia.
2. No intentar desmontarlo o repararlo si no es una persona cualificada.
3. Si la conexión de red se encuentra dañada debe ser sustituida de manera inmediata.

¡PRECAUCIÓN!



ELIMINACIÓN CORRECTA DEL PRODUCTO.
Esta marca indica que este producto no debe eliminarse junto con otros residuos domésticos en toda la UE.

Para evitar los posibles daños al medio ambiente o a la salud humana que representa la eliminación incontrolada de residuos, reciclar correctamente para promover la reutilización sostenible de recursos materiales. Para devolver su dispositivo usado, utilice los sistemas de devolución y recogida o póngase en contacto con el establecimiento donde se adquirió el producto. Ellos pueden recoger este producto para el reciclaje seguro ambiental.

CLEANING

Cleaning and maintenance to be carried out by the user must not be carried out by children without supervision.

To maximize the efficiency of the heater, clean regularly.

1. Set the power switches to the "OFF" position, unplug and let the heater cool down.
2. Clean the surfaces with a soft, damp cloth. Do not use detergents or abrasives as this could scratch the surface.
3. The accumulated dust can be removed with a soft cloth or a vacuum cleaner.
4. Let the surface dry completely before using the heater again.

NOTE:

- Do not use steel wool or rough cloths to clean the product, as these will scratch the surface.
- Do not immerse the product, the power cable or the plug in water. Keep the cable dry.

FAULTS

1. Take the appliance to an authorised technical support service if problems arise.
2. Do not try to dismantle or repair without assistance, as this may be dangerous.
3. If the connection to the mains has been damaged, it must be replaced and you should proceed as you would in case of damage.

CAUTION



CORRECT DISPOSAL OF THIS PRODUCT.
This marking indicates that this product should not be disposed with other household wastes throughout the EU.

To prevent possible harm to the environment or human health from uncontrolled waste disposal, recycle it responsibly to promote the sustainable reuse of material resources. To return your used device, please use the return and collection systems or contact the retailer where the product was purchased. They can take this product for environmental safe recycling.

NETTOYAGE

Le nettoyage et l'entretien par l'utilisateur ne doit pas être effectués par des enfants sans surveillance.

Pour maximiser l'efficacité du radiateur, nettoyez régulièrement.

1. Réglez les interrupteurs d'alimentation sur la position «OFF», débranchez et laissez le radiateur refroidir.
2. Nettoyez les surfaces avec un chiffon doux et humide. N'utilisez pas de détergents ou d'abrasifs car cela pourrait rayer la surface.
3. La poussière accumulée peut être enlevée avec un chiffon doux ou un aspirateur.
4. Laissez la surface sécher complètement avant de réutiliser le radiateur.

REMARQUE:

- N'utilisez pas de billes métalliques ni de chiffons rugueux pour nettoyer le produit, car ils risqueraient de rayer la surface.

- Ne plongez pas le produit, le cordon d'alimentation ou la fiche dans l'eau. Veillez à ce que le cordon reste sec.

ANOMALIES ET RÉPARATION

1. En cas de panne, apportez l'appareil à votre service d'assistance technique.
2. N'essayez pas de le démonter ou de le réparer si vous n'êtes pas une personne qualifiée.
3. Si la connexion réseau est endommagée, elle doit être remplacée immédiatement.

¡ADVERTISSEMENT!



ELIMINATION CORRECTE DU PRODUIT. Ce symbole indique que ce produit ne doit pas être éliminé avec les autres déchets ménagers dans l'UE.

Le produit ne doit pas être jeté avec les autres déchets ménagers habituels. Afin d'éviter toute atteinte à l'environnement ou à la santé humaine pour cause d'élimination incontrôlée des déchets, recycler de façon responsable afin de promouvoir la réutilisation durable des ressources matérielles. Pour vous débarrasser de votre appareil, utiliser les systèmes de reprise ou de collecte ou bien prenez contact avec le magasin où le produit a été acheté. Ils peuvent reprendre le produit afin de garantir un recyclage sûr.

LIMPEZA Y MANUTENÇÃO

A limpeza e manutenção a serem realizadas pelo usuário não devem ser realizadas por crianças sem supervisão.

Para maximizar a eficiência do aquecedor, limpe regularmente.

1. Coloque os interruptores na posição "OFF", desconnecte e deixe o aquecedor esfriar.
2. Limpe as superfícies com um pano macio e úmido. Não use detergentes ou abrasivos, pois isso pode arranhar a superfície.
3. O pó acumulado pode ser removido com um pano macio ou um aspirador de pó.
4. Deixe a superfície secar completamente antes de usar o aquecedor novamente.

NOTA:

- Não utilize esferas de metal nem panos ásperos para limpar o produto, pois irão riscar a superfície.

- Não mergulhe o produto, o cabo de alimentação nem a ficha na água. Mantenha o cabo seco.

ANOMALIAS E REPARO

1. Em caso de avaria leve o aparelho ao serviço de assistência técnica.
2. Não tente desmontá-lo ou repará-lo se não for uma pessoa qualificada.
3. Se a conexão de rede estiver danificada, ela deverá ser substituída imediatamente.

CUIDADO!



REMOÇÃO CORRETA DO PRODUTO

Esta marca indica que este produto não deve ser removido em conjunto com outros resíduos domésticos em toda a UE.

Para evitar possíveis danos a nível ambiental ou de saúde humana que represente a eliminação descontrolada de resíduos, deve reciclar adequadamente para promover a reutilização sustentável dos recursos materiais. Para ter o seu dispositivo usado, use os sistemas de retorno ou contacte o estabelecimento onde o produto foi adquirido. Eles conseguem por este produto para a reciclagem ambiental segura.

Garantía / Warranty / Garantie / Garantia

ES. Este producto tiene una garantía de 3 años desde la fecha de venta, declinando toda responsabilidad por defectuosos o roturas, originadas por mal uso. Para que esta garantía sea válida, es imprescindible presentar esta tarjeta así como el ticket o la factura de compra.

EN. This product has a 3-year warranty from the date of sale, declining all responsibility for defects or breakages caused by misuse. For this guarantee to be valid, it is essential to present this card as well as the purchase receipt or invoice.

FR. Ce produit bénéficie d'une garantie de 3 ans à compter de la date de vente, déclinant toute responsabilité en cas de défauts ou de casse causés par une mauvaise utilisation. Pour que cette garantie soit valable, il est indispensable de présenter cette carte ainsi que le ticket de caisse ou la facture d'achat.

PT. Este produto tem garantia de 3 anos a partir da data de venda, declinando qualquer responsabilidade por defeitos ou quebras causadas por uso indevido. Para que esta garantia seja válida é imprescindível a apresentação deste cartão bem como do recibo ou fatura de compra.

Nombre y dirección del Comprador

Name and address of the purchaser
Nom et adresse de l'acheteur
Nome e endereço do comprador

Nombre y dirección del Vendedor Sello del establecimiento

Name and Postal address. Stamp of establishment
Nom et adresse postale. Cachet de l'établissement
Nome e endereço do fornecedor. Selo de estabelecimento

Fabricado en China / Made in China / Fabriqué en Chine / Feito na china



Importado por / Imported by / Importé par / Importado

Garsaco Import S.L. info@garsaco.com / www.niaros.com
C/ Corts Valencianes 10. 12549 Betxí (CS) SPAIN. B-12524773