

Ref.: 301010018

Naltio

Manual de instrucciones

Instructions manual
Notice d'utilisation
Manual de instruções

Brasero eléctrico cerámico

Ceramic electric brazier
Brasero électrique en céramique
Braseiro elétrico cerâmico



Este producto es apto únicamente para espacios bien aislados o para uso ocasional.

This product is only suitable for well insulated spaces or occasional use.

Ce produit est uniquement destiné aux espaces biens isolés et pour un usage occasionnel.

Este produto só é adequado para espaços bem isolados ou para uso ocasional.

Introducción / Introduction / Introduction / Introdução

ES. Gracias por la compra de nuestro producto de calidad. Utilizar cuidadosamente y de acuerdo con las instrucciones que figuran a continuación. Por favor, leer y guardar estas instrucciones para futura referencia.

EN. Thank you for the purchase of our quality product. Used carefully and in accordance with the instructions set out below. Please read and keep these instructions for future reference.

FR. Je vous remercie pour l'achat de notre produit de qualité. Utilisez avec précaution et conformément aux instructions énoncées ci-après. Lisez et conservez ces instructions pour référence future.

PT. Obrigado por ter adquirido o nosso produto de qualidade. Use com cuidado e em conformidade as instruções listadas abaixo. Leia e guarde estas instruções para referências futuras.

Datos técnicos / Technical data / Données techniques / Dados técnicos

Potencia

Power / Pouvoir / Poder

Máx. 900W

Dimensión

Dimension / Dimension / Dimensão

400x383x17mm

Alimentación

Supply / Alimentation / Alimentacao da corrente

220-240V~ 50/60Hz



Partes / Parts / Peças / Partes

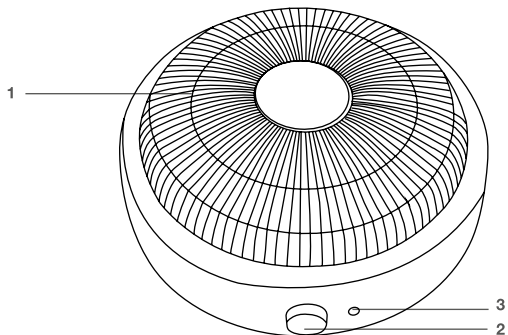

- 1. Rejilla de seguridad
- 2. Dial niveles de calefacción
- 3. Indicador LED

ES

- 1. Safety grille
- 2. Heating levels dial
- 3. LED indicator

EN

- 1. Grille de sécurité
- 2. Dial niveaux de chauffage
- 3. Indicateur LED

FR

- 1. Grade de segurança
- 2. Dial níveis de aquecimento
- 3. Indicador LED

PT

CARACTERÍSTICAS

- Potencia: Mín. 450W / Máx. 900W
- Área de cobertura: 9-30m²
- Longitud cable: 1.5M
- Voltaje: 220-240V~ 50/60Hz

FUNCIONAMIENTO

1. Retirar todo el material del embalaje, las etiquetas y / o pegatinas del aparato. Asegurarse de que no quede material de embalaje en las ranuras.
2. Encender el aparato girando la rueda al nivel 'I'. Sólo hay dos niveles: medio (450W) y alto (900W).
3. Girar la rueda en el nivel 'II' para calentar rápidamente la habitación. Una vez la habitación haya adquirido una temperatura óptima, seleccionar la potencia más baja para reducir el consumo eléctrico y evitar que la habitación se caliente demasiado.
4. Para apagar el aparato girar la rueda a 'OFF'.

DISPOSITIVO DE SEGURIDAD ANTI-VUELCO

El aparato está equipado con un dispositivo de seguridad que desconecta la estufa en caso de sobrecalentamiento. Si el dispositivo de seguridad no funciona, por favor apagar la estufa, desenchufar el aparato y dejar que se enfríe completamente, inspeccionar si hay algún bloqueo en la entrada o salida de aire, intentar volver a poner en marcha el calefactor.

Si el aparato no funciona o el dispositivo de seguridad lo apaga de nuevo, devolver el aparato a su centro de servicio más cercano para su examen o reparación.

LIMPIEZA Y MANTENIMIENTO

La limpieza y el mantenimiento a realizar por el usuario no deben realizarlo niños sin supervisión.

Para maximizar la eficiencia del aparato limpiar regularmente.

1. Colocar los interruptores de alimentación en la posición 'OFF', desenchufar y dejar que el calefactor se enfríe.
2. Limpiar las superficies con un paño suave y húmedo. No usar detergentes o abrasivos ya que esto podría rayar la superficie.
3. Asegurarse de que las rejillas estén libres de polvo, ya que esto reducirá el flujo de aire. El polvo acumulado puede eliminarse con un paño suave o una aspiradora.
4. Dejar que la superficie se seque completamente antes de volver a usar el aparato.

ANOMALÍAS & REPARACIÓN

1. En caso de avería llevar el aparato a su servicio técnico de asistencia.
2. No intentar desmontarlo o repararlo si no es una persona cualificada.
3. Si la conexión de red se encuentra dañada debe ser sustituida de manera inmediata.

¡PRECAUCIÓN!

Este aparato puede ser utilizado por niños de 8 años y mayores y las personas con capacidades físicas, sensoriales o mentales reducidas o falta de experiencia y conocimiento si han sido supervisados o instruidos acerca del uso del aparato de una manera segura y comprenden los peligros involucrados. Los niños no deben jugar con el aparato. La limpieza y mantenimiento no serán realizadas por los niños sin supervisión.



ELIMINACIÓN CORRECTA DEL PRODUCTO.
Esta marca indica que este producto no debe eliminarse junto con otros residuos domésticos en toda la UE.

Para evitar los posibles daños al medio ambiente o a la salud humana que representa la eliminación incontrolada de residuos, reciclar correctamente para promover la reutilización sostenible de recursos materiales. Para devolver su dispositivo usado, utilice los sistemas de devolución y recogida o póngase en contacto con el establecimiento donde se adquirió el producto. Ellos pueden recoger este producto para el reciclaje seguro ambiental.

Este producto es apto únicamente para espacios bien aislados o para uso ocasional.

Ref.: 301010018

Partida	Símbolo	Valor	Unid.	Partida	Unid.
Potencia calorífica				Tipo de aportación de calor, únicamente para los aparatos de calefacción local eléctricos de acumulación (seleccionar uno)	
Potencia calorífica nominal	Pnom	0.9	Kw	Control manual de la carga de calor, con termostato integrado	AT
Potencia calorífica mín. (indicativa)	Pmin	0.45	Kw	Control manual de la carga de calor con respuesta a la temperatura interior o exterior	AT
Potencia calorífica máx. (continuada)	Pmax,c	0.9	Kw	Control electrónico de la carga de calor con respuesta a la temperatura interior o exterior	AT
Consumo auxiliar de electricidad				Potencia calorífica asistida por ventiladores	AT
A potencia calorífica nominal	elmax	N/A	Kw	Tipo de control de potencia calorífica/de temperatura interior (seleccionar uno)	
A potencia calorífica mínima	elmin	N/A	Kw	Potencia calorífica de un solo nivel, sin control de temperatura interior	No
En modo espera	elSB	0	Kw	Dos o más niveles manuales, sin control de temperatura interior	No
				Con control de temperatura interior mediante termostato mecánico	Sí
				Control electrónico de temperatura interior	No
				Control electrónico de temperatura interior y temporizador diario	No
				Control electrónico de temperatura interior y temporizador semanal	No
				Otras opciones de control (pueden seleccionarse varias)	
				Control de temperatura interior con detección de presencia	No
				Control de temperatura interior con detección de ventanas abiertas	No
				Con opción de control a distancia	No
				Con control de puesta en marcha adaptable	No
				Con limitación de tiempo de funcionamiento	No
				Con sensor de lámpara negra	No
Información de contacto	Garsaco Import S.L. / info@garsaco.com / www.niaros.com C/ Corts Valencianes 10. 12549 Betxí (Castellón) SPAIN				

FEATURES

- Power: Min. 450W / Max. 900W
- Coverage area: 9-30m²
- Cable length: 1.5M
- Voltage: 220-240V~ 50/60Hz

OPERATION

1. Remove all packaging material, labels and/or stickers from the device. Make sure that no packaging material remains in the slots.
2. Turn on the appliance by turning the wheel to level 'I'. There are only two levels, medium (450W) and high (900W).
3. Turn the wheel to level 'II' to quickly heat the room. Once the room has reached an optimal temperature, select a lower power to reduce electricity consumption and to prevent the room from becoming too hot.
4. To turn off the device, turn the wheel to 'OFF'.

ANTI-ROLL SAFETY DEVICE

The heater is fitted with a safety cut-out switch to switch the heater off if it is knocked over.

If the heater is knocked over and the cut-out switch activates turn the heater off at the power outlet and take **EXTREME** care when standing the heater upright as it will still be hot.

CLEANING

Cleaning and maintenance to be carried out by the user must not be carried out by children without supervision.

Children should not play with the section.

To maximize the efficiency of the heater, clean regularly.

1. Set the power switches to the 'OFF' position, unplug and let the heater cool down.
2. Clean the surfaces with a soft, damp cloth. Do not use detergents or abrasives as this could scratch the surface.
3. Make sure the grates are free of dust, as this will reduce air flow. The accumulated dust can be removed with a soft cloth or a vacuum cleaner.
4. Let the surface dry completely before using the heater again.

FAULTS

1. Take the appliance to an authorised technical support service if problems arise.
2. Do not try to dismantle or repair without assistance, as this may be dangerous.
3. If the connection to the mains has been damaged, it must be replaced and you should proceed as you would in case of damage.

CAUTION!

This appliance can be used by children aged from 8 years and above and persons with reduced physical, sensory or mental capabilities or lack of experience and knowledge if they have been given supervision or instruction concerning use of the appliance in a safe way and understand the hazards involved. Children shall not play with the appliance. Cleaning and user maintenance shall not be made by children without supervision.



CORRECT DISPOSAL OF THIS PRODUCT.

This marking indicates that this product should not be disposed with other household wastes throughout the EU.

To prevent possible harm to the environment or human health from uncontrolled waste disposal, recycle it responsibly to promote the sustainable reuse of material resources. To return your used device, please use the return and collection systems or contact the retailer where the product was purchased. They can take this product for environmental safe recycling.

This product is only suitable for well insulated spaces or occasional use.

Ref.: 301010018

Item	Symbol	Value	Unit	Item	Unit
Heat output				Type of heat input, for electric storage local space heaters only (select one)	
Nominal heat output	Pnom	0.9	Kw	Manual heat charge control, with integrated thermostat	AT
Minimum heat output (indicative)	Pmin	0.45	Kw	Manual heat charge control with room and/or outdoor temperature feedback	AT
Maximum continuous heat output	Pmax,c	0.9	Kw	Electronic heat charge control with room and/or outdoor temperature feedback	AT
Auxiliary electricity consumption				Fan assisted heat output	
				AT	
At nominal heat output	elmax	N/A	Kw	Type of heat output/room temperature control (select one)	
At minimum heat output	elmin	N/A	Kw	Single stage heat output and no room temperature control	No
In standby mode	elSB	0	Kw	Two or more manual stages, no room temperature control	No
				With mechanic thermostat room temperature control	Yes
				With electronic room temperature control	No
				Electronic room temperature control plus day timer	No
				Electronic room temperature control plus week timer	No
				Other control options (multiple selections possible)	
				Room temperature control, with presence detection	No
				Room temperature control, with open window detection	No
				With distance control option	No
				With adaptive start control	No
				With working time limitation	No
				With black bulb sensor	No
Contact details	Garsaco Import S.L. / info@garsaco.com / www.niaros.com C/ Corts Valencianes 10. 12549 Betxí (Castellón) SPAIN				

CARACTÉRISTIQUES

- Puissance: Min. 450W / Máx. 900W
- Zone de couverture: 9-30m²
- Longueur du câble: 1.5M
- Tension: 220-240V~ 50/60Hz

FONCTIONNEMENT

1. Retirez tous les matériaux d'emballage, étiquettes et/ou autocollants de l'appareil. Assurez-vous qu'aucun matériau d'emballage ne reste dans les fentes.
2. Allumez l'appareil en tournant la molette jusqu'au niveau 'I'. Il n'y a que deux niveaux, moyen (450W) et élevé (900W).
3. Tournez la roue au niveau 'II' pour chauffer rapidement la pièce. Une fois que la pièce a atteint une température optimale, sélectionnez une puissance inférieure pour réduire la consommation électrique et éviter que la pièce ne devienne trop chaude.
4. Pour éteindre l'appareil, tournez la molette sur 'OFF'.

DISPOSITIF DE SÉCURITÉ ANTI-ROULAGE

Le radiateur est équipé d'un interrupteur de sécurité qui coupe le chauffage en cas de chute.

Si le radiateur bascule et que l'interrupteur de sécurité est activé, débranchez le radiateur de la prise de courant et soyez extrêmement prudent lorsque vous placez le radiateur en position verticale, car il sera encore chaud.

Inspectez le radiateur pour vérifier qu'il n'est pas endommagé, en particulier les éléments chauffants et le câble d'alimentation. Si des dommages sont visibles, n'utilisez pas le radiateur.

NETTOYAGE

Le nettoyage et l'entretien par l'utilisateur ne doivent pas être effectués par des enfants sans surveillance.

Les enfants ne doivent pas jouer avec la section.

Pour maximiser l'efficacité du radiateur, nettoyez régulièrement.

1. Réglez les interrupteurs d'alimentation sur la position 'OFF', débranchez et laissez le radiateur refroidir.
2. Nettoyez les surfaces avec un chiffon doux et humide. N'utilisez pas de détergents ou d'abrasifs car cela pourrait rayer la surface.
3. Assurez-vous que les grilles ne contiennent pas de poussière, car cela réduira le débit d'air. La poussière accumulée peut être enlevée avec un chiffon doux ou un aspirateur.
4. Laissez la surface sécher complètement avant de réutiliser le radiateur.

ANOMALIES ET RÉPARATION

1. En cas de panne, apportez l'appareil à votre service d'assistance technique.
2. N'essayez pas de le démonter ou de le réparer si vous n'êtes pas une personne qualifiée.
3. Si la connexion réseau est endommagée, elle doit être remplacée immédiatement.

¡ADVERTISSEMENT!

Cet appareil peut être utilisé par des enfants âgés de 8 ans et plus et des personnes ayant des capacités physiques, sensorielles ou mentales réduites ou un manque d'expérience et de connaissances s'ils ont reçu une supervision ou des instructions concernant l'utilisation de l'appareil de manière sûre et comprennent les dangers encourus. Les enfants ne doivent pas jouer avec l'appareil. Le nettoyage et l'entretien ne seront pas effectués par des enfants sans surveillance.



ELIMINATION CORRECTE DU PRODUIT. Ce symbole indique que ce produit ne doit pas être éliminé avec les autres déchets ménagers dans l'UE.

Le produit ne doit pas être jeté avec les autres déchets ménagers habituels. Afin d'éviter toute atteinte à l'environnement ou à la santé humaine pour cause d'élimination incontrôlée des déchets, recycler de façon responsable afin de promouvoir la réutilisation durable des ressources matérielles. Pour vous débarrasser de votre appareil, utiliser les systèmes de reprise ou de collecte ou bien prenez contact avec le magasin où le produit a été acheté. Ils peuvent reprendre le produit afin de garantir un recyclage sûr.

Ce produit est uniquement destiné aux espaces biens isolés et pour un usage occasionnel.

Ref.: 301010018

Donnée	Symbole	Valeur	Unité	Donnée	Unité
Puissance calorifique				Uniquement pour les radiateurs électriques à accumulation: Type de régulation de l'apport de chaleur	
Puissance calorifique nominale	Pnom	0.9	Kw	Réglage manuel de la charge thermique, avec thermostat intégré	AT
Potencia calorífica mín. (indicativa)	Pmin	0.45	Kw	Régulation manuelle de l'apport de chaleur avec indication de la température de la pièce et/ou de l'extérieur	AT
Puissance maximale continue de chauffage	Pmax,c	0.9	Kw	Régulation électronique de l'apport de chaleur avec indication de la température de la pièce et/ou de l'extérieur	AT
Consommation de courant auxiliaire				Apport de chaleur assisté par ventilateur	
A puissance calorifique nominale (moteur de ventilateur)	elmax	N/A	Kw	Type de chauffage/contrôle de la température de la pièce	
A puissance calorifique minimale (moteur de ventilateur)	elmin	N/A	Kw	Chauffage à une seule vitesse, pas de contrôle de la température ambiante	Non
En mode veille	elSB	0	Kw	Deux vitesses ou plus réglables manuellement, pas de contrôle de la température ambiante	Non
				Contrôle de la température ambiante par thermostat mécanique	Oui
				Contrôle électronique de la température ambiante	Non
				Contrôle électronique de la température ambiante et régulation par jour	Non
				Contrôle électronique de la température ambiante et régulation par semaine	Non
				Autres options de régulation	
				Contrôle de la température ambiante avec détection de présence	Non
				Contrôle de la température ambiante avec détection de fenêtre ouverte	Non
				Avec option télécommande	Non
				Avec contrôle du démarrage du chauffage	Non
				Avec limitation de la durée de fonctionnement	Non
				Avec globe noir capteur de température	Non
Coordonnées de contact	Garsaco Import S.L. / info@garsaco.com / www.niaros.com C/ Corts Valencianes 10. 12549 Betxí (Castellón) SPAIN				

CARACTERÍSTICAS

- Potência: Mín. 450W / Máx. 900W
- Área de cobertura: 9-30m²
- Comprimento do cabo: 1.5M
- Tensão: 220-240V~ 50/60Hz

OPERAÇÃO

1. Remova todo o material de embalagem, etiquetas e/ou autocolantes do dispositivo. Certifique-se de que não permanece nenhum material de embalagem nas ranhuras.
2. Ligue o aparelho rodando a roda para o nível 'I'. Existem apenas dois níveis, médio (450W) e alto (900W).
3. Rode o botão para o nível 'II' para aquecer rapidamente o ambiente. Assim que a divisão atingir a temperatura ideal, selecione uma potência mais baixa para reduzir o consumo de eletricidade e evitar que a divisão fique demasiado quente.
4. Para desligar o dispositivo, rode a roda para 'OFF'.

DISPOSITIVO DE SEGURANÇA ANTI-ROLO

O radiador está equipado com um interruptor de segurança para desligar o aquecedor em caso de queda.

Se o radiador tombar e o interruptor de corte for ativado, desligar o radiador da tomada de corrente e ter muito cuidado ao colocar o aquecedor na posição vertical, uma vez que ainda estará quente. Inspeccionar o radiador quanto a danos, especialmente nos elementos de aquecimento e no cabo de alimentação. Se existirem danos visíveis, não utilizar o radiador.

LIMPEZA E MANUTENÇÃO

A limpeza e manutenção a serem realizadas pelo usuário não devem ser realizadas por crianças sem supervisão.

As crianças não devem brincar com a seção.

Para maximizar a eficiência do aquecedor, limpe regularmente.

1. Coloque os interruptores na posição 'OFF', desconnecte e deixe o aquecedor esfriar.
2. Limpe as superfícies com um pano macio e úmido. Não use detergentes ou abrasivos, pois isso pode arranhar a superfície.
3. Verifique se as grades estão livres de poeira, pois isso reduzirá o fluxo de ar. O pó acumulado pode ser removido com um pano macio ou um aspirador de pó.
4. Deixe a superfície secar completamente antes de usar o aquecedor novamente.

ANOMALIAS E REPARO

1. Em caso de falha, leve o dispositivo ao seu serviço de assistência técnica.
2. Não manipule os produtos, nem tente substituir as peças.
3. Se o cabo estiver danificado, entre em contato com o revendedor onde o item foi comprado.

CUIDADO!

Este aparelho pode ser usado por crianças, adultos, pessoas com deficiências sensoriais ou mentais ou falta de experiência e conhecimento se tiverem sido supervisionados ou instruídos à utilização do aparelho de forma segura e a compreender os perigos envolvidos. As crianças não devem brincar com o aparelho. A limpeza e a manutenção não serão executadas pelas crianças sem supervisão.



REMOÇÃO CORRETA DO PRODUTO.

Esta marca indica que este produto não deve ser removido em conjunto com outros resíduos domésticos em toda a UE.

Para evitar possíveis danos a nível ambiental ou de saúde humana que represente a eliminação descontrolada de resíduos, deve reciclar adequadamente para promover a reutilização sustentável dos recursos materiais. Para ter o seu dispositivo usado, use os sistemas de retorno ou contacte o estabelecimento onde o produto foi adquirido. Eles conseguem por este produto para a reciclagem ambiental segura.

Este producto está apto únicamente para espaços bem isolados ou para uso ocasional.

Ref.: 301010018

Partida	Símbolo	Valor	Unid.	Partida	Unid.
Potencia calorífica				Tipo de distribuição de calor, unicamente para os aparelhos de acumulação de aquecimento eléctrico local (seleccionar um)	
Potência de calor nominal	Pnom	0.9	Kw	Controlo manual da carga térmica, com termostato integrado	AT
Potência de calor mín. (indicativa)	Pmin	0.45	Kw	Controlo manual da carga de calor com resposta à temperatura interior ou exterior	AT
Potência de calor máx. (continuada)	Pmax,c	0.9	Kw	Controlo electrónico da carga de calor com resposta à temperatura interior ou exterior	AT
Consumo auxiliar de electricidad				Potência de calor assistida por ventiladores	AT
A potencia calorífica nominal	elmax	N/A	Kw	Tipo de potência de aquecimento / controle de temperatura (selecione um)	
A potencia calorífica mínima	elmin	N/A	Kw	Potência de calor nível único, sem controlo de temperatura interior	Não
En modo espera	eISB	0	Kw	Manual de dois ou mais níveis, sem controlo de temperatura interior	Não
				Com controlo de temperatura interior mediante aquecedores de água mecânico	Sim
				Controlo electrónico de temperatura interior	Não
				Control electrónico de temperatura interior y temporizador diario	Não
				Controlo electrónico de temperatura interior e temporizador semanal	Não
				Outras opções de controlo (pode seleccionar várias)	
				Controlo de temperatura interior com detetor de presença	Não
				Controlo de temperatura interior com detetor de janelas abertas	Não
				Com opção de controlo á distância	Não
				Com controlo de start-up personalizável	Não
				Com limitação de tempo de funcionamento	Não
				Com sensor de lâmpada preta	Não
Informações de contacto	Garsaco Import S.L. / info@garsaco.com / www.niaros.com C/ Cortes Valencianes 10. 12549 Bembí (Castellón) SPAIN				

PRECAUCIONES SEGURIDAD

- No usar este aparato de calefacción con un programador, temporizador u otro dispositivo que conecte automáticamente, ya que existe el riesgo de incendio si el aparato de calefacción está cubierto o colocado incorrectamente.
- No utilizar el aparato si se ha caído.
- No utilizar si el aparato presenta daños visible.
- Mantener el aparato y su cable fuera del alcance de los niños menores de 8 años.
- Utilizar el aparato en posición horizontal y sobre una superficie estable, o fijar a una pared, si procede.
- No usar este aparato

de calefacción en el entorno inmediato de una bañera, ducha o piscina.

- El aparato de calefacción no debe colocarse inmediatamente debajo de una base de toma de corriente.

ATENCIÓN: Para reducir el riesgo de fuego, mantener tejidos, cortinas o cualquier otro material inflamable a una distancia mínima de 1 metro de la salida del aire.

ATENCIÓN: No utilizar este aparato en habitaciones pequeñas cuando éstas estén ocupadas por personas que no sean capaces de abandonar la estancia por sí mismas, excepto en el caso que estén bajo constante supervisión.



ADVERTENCIA:

Para evitar sobrecalentamientos, no cubrir el aparato de calefacción.

- Este aparato puede ser utilizado por niños con edad de 8 años y superior y personas con capacidades físicas, sensoriales o mentales reducidas, o falta de experiencia y conocimiento, si se les ha dado la supervisión o formación adecuadas respecto al uso del aparato de manera segura y comprenden los peligros que implica.
- Los niños menores de 3 años deben mantenerse fuera del alcance del aparato a menos que sean continuamente supervisados.

- Los niños desde 3 años y menores de 8 años deben sólo encender/apagar el aparato siempre que éste haya sido colocado o instalado en su posición de funcionamiento normal prevista y que sean supervisados o hayan recibido instrucciones relativas al uso del aparato de una forma segura y entiendan los riesgos que el aparato tiene. No deben enchufar, regular y limpiar el aparato o realizar operaciones de mantenimiento.

- Los niños desde 3 años y menores de 8 no deben enchufar, regular y limpiar el aparato o realizar operaciones de mantenimiento.

- Los niños no deben jugar con el aparato.

- Antes de conectar el

aparato a la fuente de alimentación, comprobar la corriente y el voltaje de la red eléctrica.

- Conectar el aparato solamente en enchufes con toma de tierra. El cable y la clavija deben estar completamente secos.

- El aparato debe ser utilizado sólo para el fin para el que ha sido fabricado.

- Este aparato solo puede utilizarse en el interior de locales.

- No sumergir el aparato en agua o cualquier otro líquido. Si accidentalmente se moja el aparato o el enchufe, desconectarlo inmediatamente y contactar con el servicio técnico.

- No usar el aparato con las manos húmedas, en

un suelo mojado o con el aparato mojado.

- No tocar el cable con las manos mojadas o húmedas.

- Nunca intentar abrir ni reparar el aparato uno mismo.

- Si el cable de alimentación se encuentra dañado, debe ser reemplazado por el fabricante, o servicio postventa o por personal cualificado con el fin de evitar un peligro.

- No utilizar el aparato si se ha caído o está dañado, o si el cable o el enchufe están dañados. En el caso de estar dañado, llevar el aparato a una nave de reparación eléctrica para su examen y reparar si es necesario.

- No colocar el cable

eléctrico sobre bordes afilados. Para una mayor protección, mantener el cable alejado del calor.

- Nunca usar el cable para mover el aparato.
- No tirar del cable para desenchufar la clavija ni extraer con las manos mojadas.
- Colocar el aparato sobre un lugar firme, uniforme y resistente al calor, alejado de las llamas.
- No dejar el aparato desatendido mientras está en funcionamiento.
- Mantener el aparato alejado de paredes, cortinas u otros materiales combustibles durante su uso.
- No introducir objetos a través de los huecos de la rejilla ni retirarla por el

riesgo de incendio que conlleva.

- Durante la utilización no cubrir la rejilla con ningún objeto textil o de otras características, ya que existe riesgo de incendio.
- Antes de conectar el aparato desenrollar completamente el cable del aparato a fin de evitar posibles deterioros en el cable debido al calentamiento.
- El aparato no debe funcionar sin la rejilla.
- Este aparato de calefacción no está equipado con un dispositivo de control de la temperatura de la habitación.
- No utilice este aparato de calefacción en habitaciones pequeñas que estén ocupadas por personas que no pueden

abandonar por si mismas la habitación, a menos que se proporcione vigilancia permanente.

PRECAUCIÓN: Algunas partes de este producto pueden ponerse muy calientes y causar quemaduras. Debe ponerse atención particular cuando los niños y las personas vulnerables estén presentes.

NOTA: El aparato no debe ser utilizado si la superficie cerámica, está dañada.

PRECAUTIONS SECURITY

- Do not use the appliance with a programmer, timer, or any other device that automatically activates the heater.
- Do not use the appliance if it has been

dropped.

- Do not use if the appliance shows visible damage.
- Use the appliance horizontally and on a stable surface, or fix a wall, if applicable.
- Do not use the heating appliance in the immediate vicinity of a bath, shower or pool.
- It should not be placed immediately under a power outlet base.

ATTENTION:

To reduce the risk of fire, keep fabrics, curtains or any other flammable material at a minimum distance of 1 meter from the air outlet.

ATTENTION:

Do not use this appliance in small rooms when they are occupied by people who are not

capable of leaving the room on their own, unless they are under constant supervision.



WARNING:

To avoid overheating, do not cover the heating appliance.

- Children under 3 years of age should be out of reach unless they are continuously supervised.

- This appliance can be used by children aged 8 years and older and persons with reduced physical, sensory or mental capabilities, or lack of experience and knowledge, if they have been given adequate training in the use of the appliance safely and understand the dangers

involved.

- Children under 3 years of age and under 8 years old should be monitored / turned off as long as it has been installed or installed in its normal operating position and has been supervised or received instructions on how to use the device safely and understand the risks that the device has.

- Children from 3 years of age and children under 8 should not be plugged in, regulate and clean the appliance or maintenance operations.

- Children should not play with the section.

- Before connecting the appliance to the power supply, check the current and voltage of the mains.

- Connect the device only on grounded plugs. The cable and plug must be completely dry.
- The appliance must be used only for the purpose for which it was manufactured.
- This device can be used only inside premises.
- This appliance is not intended for commercial use.
- Do not immerse the device in water or any other liquid. If you accidentally plug the appliance or disconnect it immediately and contact your service gets wet.
- Do not use the appliance with wet hands on a wet floor or wet system.
- Do not touch the plug with wet hands.
- Never attempt to open or repair the device yourself.
- If the cord is damaged it must be replaced by the manufacturer, its service agent or similarly qualified persons in order to avoid risks.
- Do not use the device if it has been dropped or damaged, or if the cord or plug is damaged. In the case of being damaged, take the appliance to an electrical repair shop for examination and repair if necessary.
- Do not place the power cord over sharp edges. For added protection, keep the cord away from heat.
- Never use the cable to carry or pull the appliance.
- Do not pull the cord to pull the plug or remove

with wet hands.

- Place the device in a uniform and heat resistant and firm level, away from the flames.

- Always remove the power cord when the device is not on or in use and before cleaning.

- Do not cover the slots when the device is in operation.

- Keep the device away from walls, curtains or other combustible materials during use.

- Do not put your fingers or metal objects such as knives, into the slots.

- Before connecting the device completely unroll the cable main body of the device being attached thereto.

- This heating appliance is not equipped with a

room temperature control device. Do not use this heating appliance in small rooms that are occupied by people who cannot leave the room themselves, unless permanent supervision is provided.

CAUTION: Some parts of this product may get very hot and cause burns. Special attention must be paid when children and vulnerable people are present.

NOTE: The appliance should not be used if the ceramic surface is damaged.

PRÉCAUTIONS SÉCURITÉ

- N'utilisez pas l'appareil de chauffage avec un programmateur, une minuterie ou tout autre appareil qui active au-

tomatiquement l'appareil de chauffage.

- N'utilisez pas l'appareil s'il est tombé.

- Ne pas utiliser si l'appareil de chauffage présente des dommages visibles.

- Utilisez l'appareil de chauffage horizontalement et sur une surface stable, ou fixez-le à un mur, le cas échéant.

- N'utilisez pas l'appareil de chauffage à proximité immédiate d'un bain, d'une douche ou d'une piscine.

- Le radiateur ne doit pas être placé sous une prise électrique.

ATTENTION: Pour réduire les risques d'incendie, gardez les tissus, rideaux ou tout autre matériau inflammable à une distance minimale de 1 mètre

de la sortie d'air.

ATTENTION: N'utilisez pas cet appareil dans de petites pièces occupées par des personnes incapables de quitter la pièce seules, à moins qu'elles ne soient sous surveillance constante.



AVERTISSEMENT:

Pour éviter la surchauffe, ne couvrez pas l'appareil de chauffage.

- Les enfants de moins de 3 ans doivent être hors de portée, à moins qu'ils ne soient surveillés en permanence.

- Cet appareil peut être utilisé par des enfants âgés de 8 ans et plus et des personnes ayant des capacités physiques, sensorielles ou

mentales réduites, ou un manque d'expérience et de connaissances, s'ils ont reçu une formation adéquate sur l'utilisation de l'appareil en toute sécurité et comprennent les dangers encourus.

- Les enfants de moins de 3 ans et de moins de 8 ans doivent être surveillés / désactivés aussi longtemps qu'ils ont été installés ou installés dans leur position de fonctionnement normale et qu'ils ont été supervisés ou ont reçu des instructions sur la façon d'utiliser l'appareil en toute sécurité et de comprendre les risques que présente l'appareil. Les enfants à partir de 3 ans et les enfants de moins de 8 ans ne doivent pas être branchés, régler et nettoyer

l'appareil ou les opérations de maintenance.

- Les enfants ne doivent pas jouer avec la section.

- Avant de brancher l'appareil à la source d'alimentation, vérifier le courant et le voltage du réseau électrique.

- Brancher l'appareil uniquement sur une prise de terre. Le câble et la prise doivent être complètement secs.

- L'appareil doit être utilisé uniquement aux fins pour lesquelles il a été fabriqué.

- Cet appareil doit seulement être utilisé en intérieur.

- Ne pas immerger l'appareil dans l'eau ou dans tout autre liquide. Si l'appareil ou la prise devaient être accidentellement mouillés, débrancher immédia-

tement et contacter le service technique.

- Ne pas utiliser l'appareil avec les mains mouillées ou humides, sur un sol mouillé ou si l'appareil est mouillé.
- Ne pas toucher le câble avec les mains mouillées ou humides.
- Ne jamais essayer d'ouvrir ou de réparer l'appareil vous-même.
- Si le câble d'alimentation est endommagé, il doit être remplacé par le fabricant, un agent de service ou par du personnel qualifié afin d'éviter tout risque.
- Ne pas utiliser l'appareil s'il est tombé ou s'il est endommagé, ou si le câble ou la prise sont endommagés. En cas de dommages, rapporter l'appareil dans un point de réparation pour

qu'il soit examiné et réparé si nécessaire.

- Ne pas placer le câble près de bords tranchants. Pour une meilleure protection, placer le câble loin de la chaleur.
- Ne jamais utiliser le câble pour bouger l'appareil.
- Ne pas tirer sur le câble pour le débrancher, ni le manipuler avec les mains mouillées.
- Installer l'appareil sur une surface lisse, solide et résistante à la chaleur, loin de toute flamme.
- Ne pas utiliser l'appareil associé à un programmateur, un temporisateur ou tout autre dispositif de connexion automatique de l'appareil; il existerait alors un risque d'incendie si l'appareil est couvert

ou installé de manière incorrecte.

- Avant de brancher l'appareil, dérouler complètement le câble de l'appareil en faisant en sorte qu'il reste uni à l'unité centrale par l'orifice de connexion, afin d'éviter de possibles détériorations sur le câble à cause de surchauffe.

- Placer l'appareil loin des murs, rideaux, ou tout autre matériau inflammable durant son utilisation.

- Cet appareil de chauffage n'est pas équipé d'un dispositif de contrôle de la température ambiante. N'utilisez pas cet appareil de chauffage dans de petites pièces occupées par des personnes qui ne peuvent pas quitter la pièce elles-mêmes, à moins d'une surveillance

permanente.

ATTENTION: Certaines parties de ce produit peuvent devenir très chaudes et causer des brûlures. Une attention particulière doit être accordée aux enfants et aux personnes vulnérables.

NOTE: L'appareil ne doit pas être utilisé si la surface en céramique est endommagée.

PRECAUÇÕES SEGURANÇA

- Não use o aparelho com um programador, temporizador ou qualquer outro dispositivo que ative automaticamente o aquecedor.

- Não use o aparelho se este tiver caído.

- Não use se o aparelho mostrar danos visíveis.

- Use o aparelho horizontalmente e em uma superfície plana ou fixe-o na parede, se aplicável.

- Não utilize este aparelho de aquecimento perto de uma banheira, duche ou piscina.

- Não deve colocar-se imediatamente por baixo de uma base de tomada de corrente.

ATENÇÃO: Para reduzir o risco de incêndio, mantenha tecidos, cortinas ou qualquer outro material inflamável a uma distância mínima de 1 metro da saída de ar.

ATENÇÃO: Não use este aparelho em salas pequenas quando estiverem ocupadas por pessoas que não podem sair da sala

sozinhas, exceto nos casos em que estejam sob supervisão constante.



ATENÇÃO: Para evitar o sobreaquecimento, não cubra o aparelho de aquecimento.

Algumas peças deste produto podem ficar muito quentes e provocar queimaduras. Deve prestar-se uma atenção especial quando estejam presentes crianças e pessoas vulneráveis.

- Este aparelho pode ser utilizado por crianças com 8 anos ou mais e pessoas com capacidades físicas, sensoriais ou mentais reduzidas, ou falta de experiência e conhecimento, se forem supervisionadas ou trei-

nadas adequadamente sobre o uso seguro do aparelho e entendem os perigos que ele implica.

- Crianças menores de 3 anos devem ser mantidas fora do alcance do aparelho, a menos que estejam continuamente supervisionadas.

- Crianças de 3 anos ou mais e menores de 8 anos só devem ligar/desligar o aparelho, sempre que ele tenha sido colocado ou instalado na sua posição de funcionamento normal prevista, e que sejam supervisionadas ou tenham recebido instruções sobre o uso seguro do aparelho e compreendam os riscos que ele apresenta. Não devem conectar, regular, limpar ou realizar operações de manutenção

no aparelho.

- Crianças de 3 anos ou mais e menores de 8 anos não devem conectar, regular, limpar ou realizar operações de manutenção no aparelho.

- As crianças não devem brincar com o aparelho.

Antes de conectar o aparelho à fonte de alimentação, verifique a corrente e a voltagem da rede elétrica.

- Conecte o aparelho apenas em tomadas com aterramento. O cabo e a ficha devem estar completamente secos.

- O aparelho deve ser usado apenas para o fim para o qual foi fabricado.

- Este aparelho deve ser usado apenas em

ambientes internos.
Não submerja o aparelho em água ou qualquer outro líquido. Se o aparelho ou a tomada molharem acidentalmente, desconecte-o imediatamente e entre em contato com o serviço técnico.

- Não use o aparelho com as mãos úmidas, em um chão molhado ou com o aparelho molhado.
- Não toque no cabo com as mãos molhadas ou úmidas.
- Nunca tente abrir ou reparar o aparelho por conta própria.
- Se o cabo de alimentação estiver danificado, ele deve ser substituído pelo fabricante, pelo serviço pós-venda ou por pessoal qualificado, para evitar riscos.

-Não utilize o aparelho se ele caiu ou está danificado, ou se o cabo ou a ficha estiverem danificados. Se danificado, leve o aparelho a uma oficina de reparação elétrica para inspeção e reparo, se necessário.

- Não coloque o cabo elétrico sobre bordas afiadas. Para maior proteção, mantenha o cabo afastado do calor.
- Nunca use o cabo para mover o aparelho.
- Não puxe o cabo para desconectar a ficha nem extraia com as mãos molhadas.
- Coloque o aparelho em um local firme, plano e resistente ao calor, longe de chamas.
- Não deixe o aparelho sem supervisão enquanto estiver em funcionamento.

-Mantenha o aparelho afastado de paredes, cortinas ou outros materiais combustíveis durante o uso.

-Não introduza objetos pelos espaços da grade nem retire a grade, pois isso pode representar risco de incêndio.

-Durante o uso, não cubra a grade com nenhum objeto têxtil ou de outras características, pois há risco de incêndio.

-Antes de conectar o aparelho, desenrole completamente o cabo para evitar possíveis danos ao cabo devido ao aquecimento.

- O aparelho não deve funcionar sem a grade de uso inicial. Isso é normal e desaparecerá rapidamente.durante os primeiros minutos de uso inicial. Isto é normal

e desaparecerá rapidamente.

- Este aparelho de aquecimento não está equipado com um dispositivo de controle de temperatura ambiente. Não utilize este aparelho de aquecimento em divisões pequenas ocupadas por pessoas que não possam sair da divisão, a menos que seja fornecida supervisão permanente.

PRECAUÇÃO: Algumas partes deste produto podem ficar muito quentes e causar queimaduras. Deve-se ter atenção especial quando crianças e pessoas vulneráveis estiverem presentes.

NOTA: O aparelho não deve ser utilizado se a superfície cerâmica estiver danificada.

Garantía / Warranty / Garantie / Garantia

ES. Este producto tiene una garantía de 3 años desde la fecha de venta, declinando toda responsabilidad por defectuosos o roturas, originadas por mal uso. Para que esta garantía sea válida, es imprescindible presentar esta tarjeta así como el ticket o la factura de compra.

EN. This product has a 3-year warranty from the date of sale, declining all responsibility for defects or breakages caused by misuse. For this guarantee to be valid, it is essential to present this card as well as the purchase receipt or invoice.

FR. Ce produit bénéficie d'une garantie de 3 ans à compter de la date de vente, déclinant toute responsabilité en cas de défauts ou de casse causés par une mauvaise utilisation. Pour que cette garantie soit valable, il est indispensable de présenter cette carte ainsi que le ticket de caisse ou la facture d'achat.

PT. Este produto tem garantia de 3 anos a partir da data de venda, declinando qualquer responsabilidade por defeitos ou quebras causadas por uso indevido. Para que esta garantia seja válida é imprescindível a apresentação deste cartão bem como do recibo ou fatura de compra.

Nombre y dirección del Comprador

Name and address of the purchaser
Nom et adresse de l'acheteur
Nome e endereço do comprador

Nombre y dirección del Vendedor Sello del establecimiento

Name and Postal address. Stamp of establishment
Nom et adresse postale. Cachet de l'établissement
Nome e endereço do fornecedor. Selo de estabelecimento

Fabricado en China / Made in China / Fabriqué en Chine / Feito na china



Garsaco®

Importado por / Imported by / Importé par / Importado

Garsaco Import S.L. info@garsaco.com / www.niaros.com
C/ Corts Valencianes 10. 12549 Betxí (CS) SPAIN. B-12524773