



Ref.: 204405003-04

ES LÁMPARA DE PIE LED SERIE LIVARA

EN LED FLOOR LAMP

FR LAMPE SUR PIED LED

PT LÂMPADA DE PÉ LED



Referencia / Item	Potencia / Power	Lumenes / Lumens	Temperatura / Temperature	mA	Color	IP	Medida / Size	Voltaje / Voltage
204405003	18W	1300Lm	CCT	750	Negro	20	Ø220x1750mm	100-240V ~50/60Hz
204405004	18W	1300Lm	CCT	750	Blanco	20	Ø220x1750mm	100-240V ~50/60Hz



Este producto contiene una fuente luminosa de la clase de eficiencia energética: F

This product contains a light source of energy efficiency class: F

Ce produit contient une source lumineuse de classe d'efficacité énergétique: F

Este produto contém uma fonte de luz de classe de eficiência energética: F

DESMANTELAMIENTO / DISMANTLING / DÉMANTELEMENT / DESMONTAGEM

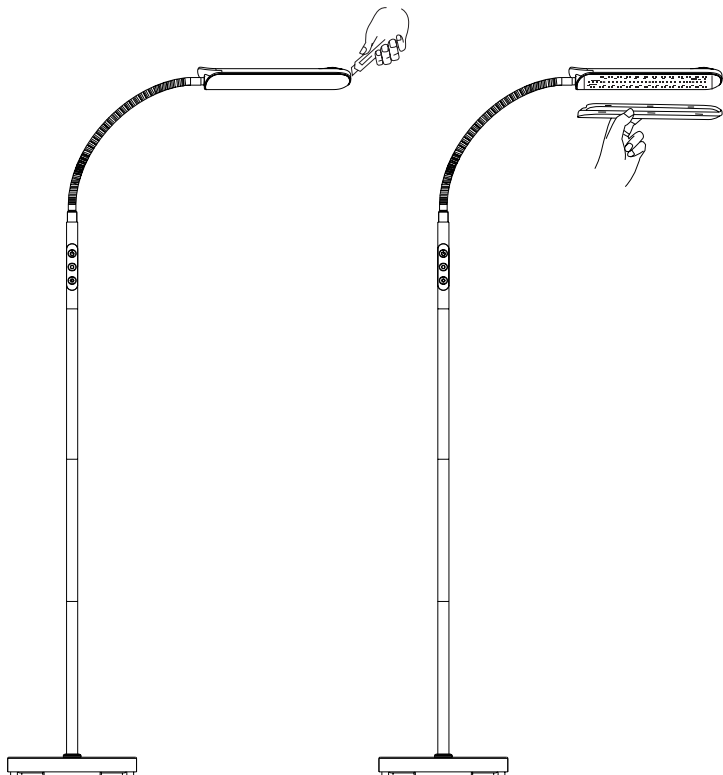

PARTES / PARTS / PARTIES / PEÇAS

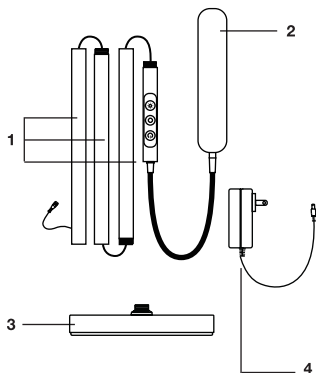

- | | |
|-------------------------------|------------------------------|
| 1. Tubos | 1. Tubos |
| 2. Luz | 2. Light |
| 3. Base | 3. Base |
| 4. Enchufe-adaptador | 4. Plug-adapter |
| 5. Botón ON/OFF | 5. ON/OFF button |
| 6. Botón temperatura de color | 6. Color temperature button. |
| 7. Botón nivel de intensidad | 7. Intensity level button. |

- | | |
|-------------------------------------|----------------------------------|
| 1. Tubos | 1. Tubos |
| 2. Lumière | 2. Luz |
| 3. Fond | 3. Base |
| 4. Adaptateur de prise | 4. Adaptador de ficha |
| 5. Bouton ON/OFF | 5. Botão ON/OFF |
| 6. Bouton de température de couleur | 6. Botão de temperatura de cor |
| 7. Bouton de niveau d'intensité | 7. Botão de nível de intensidade |

PANEL DE CONTROL / CONTROL PANEL / PANNEAU DE CONTRÔLE / PANNEL DE CONTROLO

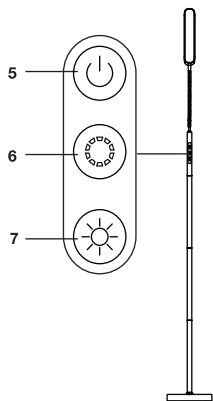

- | | |
|--|--|
| 5. Presionar el botón para encender o apagar la lámpara. | 5. Press the button to turn on or off the lamp. |
| 6. Presionar una vez el botón para cambiar la tonalidad entre 2700-4000-5000-6500K, mantener presionado para aumentar/ disminuir la tonalidad. | 6. Press the button once to change the hue between 2700-4000-5000-6500K, long press to increase/decrease tone. |
| 7. Presionar una vez el botón para cambiar entre varios niveles de intensidad, mantener presionado para aumentar/disminuir el brillo. | 7. Press the button once to change between various intensity levels, long press to increase/decrease brightness. |

- | | |
|---|--|
| 5. Appuyer sur le bouton pour allumer ou éteindre la lampe. | 5. Pressione o botão para ligar ou desligar o candeeiro |
| 6. Appuyer une fois sur le bouton pour changer la tonalité de la lumière entre 2700-4000-5000-6500K, maintenez la touche enfoncée pour augmenter/ diminuer. | 6. Pressione o botão uma vez para alterar a tonalidade entre 2700-4000-5000-6500K, mantenha pressionada para aumentar/diminuir a tonalidade. |
| 7. Appuyer une fois sur le bouton pour passer entre plusieurs niveaux d'intensité; maintenir le bouton enfoncé pour augmenter ou diminuer la luminosité | 7. Pressione o botão uma vez para alternar entre vários níveis de intensidade, mantenha-o pressionado para aumentar/diminuir o brilho. |

INSTALACIÓN / INSTALLATION / FACILITÉ / INSTALAÇÃO

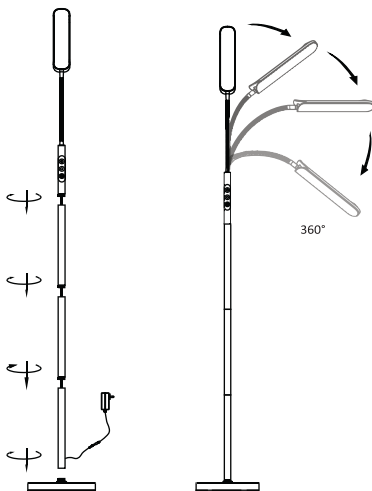

1. Insertar el primer tubo en el cabezal de la luz, girar en sentido de las agujas del reloj.
2. Insertar el segundo tubo en el primer tubo, girar en sentido de las agujas del reloj.
3. Insertar el tercer tubo con el segundo tubo, y luego insertarlo en la base, también girar en sentido de las agujas del reloj.
4. Conectar el enchufe-adaptador con el conector de la lámpara, y después a la corriente eléctrica.
5. Encender la lámpara para comprobar que funciona correctamente.
6. La lámpara se puede doblar 360°.

1. Insérer le premier tube dans la tête de la lampe et tourner dans le sens des aiguilles d'une montre.
2. Insérer le deuxième tube dans le premier tube et tourner dans le sens des aiguilles d'une montre.
3. Insérer le troisième tube dans le deuxième tube, puis l'insérer dans la base ; tourner également dans le sens des aiguilles d'une montre.
4. Connecter la prise-adaptateur au connecteur de la lampe, puis brancher à l'alimentation électrique.
5. Allumer la lampe pour vérifier qu'elle fonctionne correctement.
6. La lampe peut être pliée à 360°.

1. Insert the first tube into the light head, turn clockwise.
2. Insert the second tube into the first tube and turn it clockwise.
3. Insert the third tube with the second tube, and then insert it into the base, also turning clockwise.
4. Connect the adapter plug to the lamp connector, and then to the electrical current.
5. Turn on the lamp to check that it works correctly.
6. The lamp can be folded 360°.

1. Insira o primeiro tubo na cabeça da luz, gire no sentido horário.
2. Insira o segundo tubo no primeiro tubo e gire no sentido horário.
3. Insira o terceiro tubo no segundo tubo e, em seguida, insira-o na base, girando também no sentido horário.
4. Ligue a tomada-adaptador ao conector do candeeiro e, em seguida, à corrente elétrica.
5. Ligue o candeeiro para verificar se está a funcionar corretamente.
6. O candeeiro pode ser dobrado em 360°.

MANDO / REMOTE CONTROL / TÉLÉCOMMANDE / CONTROLE REMOTO

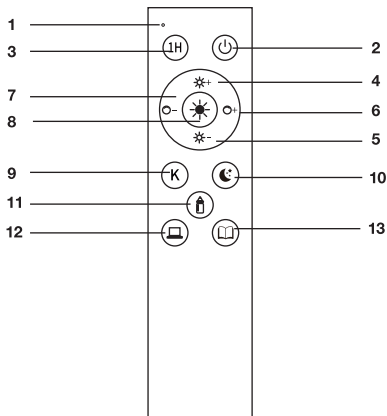

1. Luz indicadora
2. Presión corta ON/OFF/ Presión larga emparejamiento
3. Temporizador (1h.)
4. Ajuste + brillo (10-40-70-100%). Presión larga incrementa gradualmente
5. Ajuste - brillo (100-70-40-10%). Presión larga disminuye gradualmente
6. Ajuste + tonalidad (2700-4000-5000-6500K) Presión larga aumenta gradualmente.
7. Ajuste - tonalidad (6500-5000-4000-2700K) Presión larga disminuye gradualmente
8. Modo luz natural (4500K)
9. Cambio de temperatura de color (2700-4000-5000-6500K)
10. Modo noche (2700K)
11. Modo lactancia (3000K)
12. Modo de trabajo (6500K)
13. Modo lectura (5000K)

1. Indicator light
2. Short press ON/OFF/Long press pairing
3. Timer (1h.)
4. Adjustment + brightness (10-40-70-100%). Long pressure increases gradually.
5. Adjustment - brightness (100-70-40-10%). Long pressure decreases gradually.
6. Adjustment + hue (2700-4000-5000-6500K). Long pressure increases gradually.
7. Adjustment - hue (6500-5000-4000-2700K). Long pressure gradually decreases.
8. Natural light mode (4500K)
9. Color temperature change (2700-4000-5000-6500K)
10. Night mode (2700K)
11. Nursing mode (3000K)
12. Working mode (6500K)
13. Reading mode (5000K)

1. Voyant lumineux
2. Appui court sur ON/OFF/appairage long
3. Minuterie (1h.)
4. Réglage + luminosité (10-40-70-100%). Une pression longue augmente progressivement.
5. Réglage - luminosité (100-70-40-10%). La pression longue diminue progressivement.
6. Réglage + teinte (2700-4000-5000-6500K). Une pression longue augmente progressivement.
7. Réglage - teinte (6500-5000-4000-2700K). La pression longue diminue progressivement.
8. Mode lumière naturelle (4500K)
9. Changement de température de couleur (2700-4000-5000-6500K)
10. Mode nuit (2700K)
11. Mode soins infirmiers (3000K)
12. Mode de fonctionnement (6500K)
13. Mode de lecture (5000K)

1. Luz indicadora
2. Pressione brevemente ON / OFF / pressione longamente o emparelhamento
3. Temporizador (1h.)
4. Ajuste + brilho (10-40-70-100%). A pressão longa aumenta gradualmente.
5. Ajuste - brilho (100-70-40-10%). A pressão prolongada diminui gradualmente.
6. Ajuste + matiz (2700-4000-5000-6500K). A pressão longa aumenta gradualmente.
7. Ajuste - matiz (6500-5000-4000-2700K). A pressão prolongada diminui gradualmente.
8. Modo de luz natural (4500K)
9. Alteração da temperatura de cor (2700-4000-5000-6500K)
10. Modo noturno (2700K)
11. Modo de enfermagem (3000K)
12. Modo de trabalho (6500K)
13. Modo de leitura (5000K)

INTRODUCCIÓN

Gracias por la compra nuestro producto de calidad. Utilizar cuidadosamente y de acuerdo con las instrucciones que figuran a continuación. Por favor leer y guardar estas instrucciones para futura referencia.

LIMPIEZA Y MANTENIMIENTO

Desenchufar el aparato de la corriente eléctrica y dejar que se enfríe completamente antes de iniciar cualquier operación de limpieza. Limpiar con un paño ligeramente humedecido con agua y unas gotas de detergente neutro, secándolo posteriormente. No utilizar disolventes, productos con pH ácido o básico (como lejía) ni productos abrasivos. No sumergir el aparato en agua ni en ningún otro líquido.



ANOMALÍAS & REPARACIÓN

En caso de avería, no utilizar el producto y contactar con el servicio técnico autorizado. No abrir, desmontar ni intentar reparar el aparato por cuenta propia. Las reparaciones deben ser realizadas exclusivamente por personal cualificado.

Si el cable de alimentación está dañado, debe ser sustituido exclusivamente por el fabricante, su servicio técnico autorizado o personal cualificado, con el fin de evitar riesgos.



¡PRECAUCIÓN!

Este aparato puede ser utilizado por niños a partir de 8 años y por personas con capacidades físicas, sensoriales o mentales reducidas o con falta de experiencia y conocimientos, siempre que estén supervisados o hayan recibido instrucciones sobre el uso seguro del aparato y comprendan los riesgos que implica. Los niños no deben jugar con el aparato. La limpieza y el mantenimiento no deben ser realizados por niños sin supervisión.



ELIMINACIÓN CORRECTA DEL PRODUCTO. Esta marca indica que este producto no debe eliminarse junto con otros residuos domésticos en toda la UE.

Para evitar los posibles daños al medio ambiente o a la salud humana que representa la eliminación incontrolada de residuos, reciclar correctamente para promover la reutilización sostenible de recursos materiales. Para devolver su dispositivo usado, utilice los sistemas de devolución y recogida o póngase en contacto con el establecimiento donde se adquirió el producto. Ellos pueden recoger este producto para el reciclaje seguro ambiental.

INTRODUCTION

Thank you for the purchase of our quality product. Used carefully and in accordance with the instructions set out below. Please read and keep these instructions for future reference.

CLEANING

Disconnect the appliance from the mains and let it cool before undertaking any cleaning task. Clean the equipment with a damp cloth with a few drops of washing-up liquid and then dry. Do not use solvents, or products with an acid or base pH such as bleach or abrasive products, for cleaning the appliance. Do not submerge the appliance in water or any other liquid, or place it under a running tap.



FAULTS

In case of malfunction, do not use the product and contact authorized technical support.

Do not open, disassemble, or attempt to repair the appliance yourself. Repairs must be carried out exclusively by qualified personnel.

If the power cord is damaged, it must be replaced exclusively by the manufacturer, its authorized technical support, or qualified personnel to avoid risks.



CAUTION!

This appliance can be used by children aged from 8 years and above and persons with reduced physical, sensory or mental capabilities or lack of experience and knowledge if they have been given supervision or instruction concerning use of the appliance in a safe way and understand the hazards involved. Children shall not play with the appliance. Cleaning and user maintenance shall not be made by children without supervision.



CORRECT DISPOSAL OF THIS PRODUCT. This marking indicates that this product should not be disposed with other household wastes throughout the EU.

To prevent possible harm to the environment or human health from uncontrolled waste disposal, recycle it responsibly to promote the sustainable reuse of material resources. To return your used device, please use the return and collection systems or contact the retailer where the product was purchased. They can take this product for environmental safe recycling.

INTRODUÇÃO

Obrigado por ter adquirido o nosso produto de qualidade. Use com cuidado e em conformidade as instruções listadas abaixo. Leia e guarde estas instruções para referências futuras.

LIMPIEZA

Desconecte o aparelho da fonte de alimentação e deixe-o esfriar antes de iniciar qualquer operação de limpeza. Limpe o aparelho com um pano úmido impregnado com algumas gotas de detergente e depois seque-o. Não use solventes, produtos com PH ácido ou básico, como alvejantes, ou produtos abrasivos para limpar o aparelho. Não mergulhe o aparelho em água ou outro líquido.



ANOMALIAS E REPARO

Em caso de avaria, não utilize o produto e contacte o suporte técnico autorizado. Não abra, desmonte ou tente reparar o aparelho por conta própria. As reparações devem ser realizadas exclusivamente por pessoal qualificado. Se o cabo de alimentação estiver danificado, deverá ser substituído exclusivamente pelo fabricante, pelo apoio técnico autorizado ou por pessoal qualificado para evitar riscos.



¡CUIDADO!

Este aparelho pode ser usado por crianças, adultos, pessoas com deficiências sensoriais ou mentais ou falta de experiência e conhecimento se tiverem sido supervisionados ou instruídos à utilização do aparelho de forma segura e a compreender os perigos envolvidos. As crianças não devem brincar com o aparelho. A limpeza e a manutenção não serão executadas pelas crianças sem supervisão.



REMOÇÃO CORRETA DO PRODUTO

Esta marca indica que este produto não deve ser removido em conjunto com outros resíduos domésticos em toda a UE.

Para evitar possíveis danos a nível ambiental ou de saúde humana que represente a eliminação descontrolada de resíduos, deve reciclar adequadamente para promover a reutilização sustentável dos recursos materiais. Para ter o seu dispositivo usado, use os sistemas de retorno ou contacte o estabelecimento onde o produto foi adquirido. Eles conseguem por este produto para a reciclagem ambiental segura.

INTRODUCTION

Je vous remercie pour l'achat de notre produit de qualité. Utilisé avec précaution et conformément aux instructions énoncées ci-après. Lisez et conservez ces instructions pour référence future.

NETTOYAGE ET ENTRETIEN

Débranchez l'appareil et laissez-le refroidir complètement avant de le nettoyer. Nettoyez-le avec un chiffon légèrement humidifié à l'eau et quelques gouttes de détergent doux, puis séchez-le soigneusement. N'utilisez pas de solvants, de produits acides ou alcalins (comme l'eau de Javel) ni de nettoyeurs abrasifs. N'immergez pas l'appareil dans l'eau ni dans aucun autre liquide.



ANOMALIES ET RÉPARATION

En cas de dysfonctionnement, n'utilisez pas le produit et contactez le service d'assistance technique agréé.

N'ouvrez pas, ne démontez pas et n'essayez pas de réparer l'appareil vous-même. Les réparations doivent être effectuées exclusivement par un personnel qualifié.

Si le cordon d'alimentation est endommagé, son remplacement doit être effectué exclusivement par le fabricant, son service d'assistance technique agréé ou un personnel qualifié afin d'éviter tout risque.



AVERTISSEMENT

Le produit ne doit pas être jeté avec les autres déchets ménagers habituels. Afin d'éviter toute atteinte à l'environnement ou à la santé humaine pour cause d'élimination incontrôlée des déchets, recycler de façon responsable afin de promouvoir la réutilisation durable des ressources matérielles. Pour vous débarrasser de votre appareil, utiliser les systèmes de reprise ou de collecte ou bien prenez contact avec le magasin où le produit a été acheté. Ils peuvent reprendre le produit afin de garantir un recyclage sûr.



ELIMINATION CORRECTE DU PRODUIT. Ce symbole indique que ce produit ne doit pas être éliminé avec les autres déchets ménagers dans l'UE.

Pour prévenir les risques environnementaux et sanitaires liés à l'élimination incontrôlée des déchets, recyclez correctement afin de favoriser la réutilisation durable des ressources matérielles. Pour retourner votre appareil usagé, utilisez les points de collecte prévus à cet effet ou contactez le magasin où vous l'avez acheté. Il se chargera de le récupérer pour un recyclage sûr et respectueux de l'environnement.

PRECAUCIONES SEGURIDAD

1. Leer atentamente estas instrucciones antes de poner el aparato en marcha y guardarlo para posteriores consultas. La no observación e incumplimiento de estas instrucciones pueden comportar como resultado un accidente.

2. La instalación debe ser realizada exclusivamente por personal cualificado conforme a la normativa eléctrica nacional vigente. Desconectar la alimentación antes de realizar cualquier instalación, mantenimiento o sustitución del producto. Comprobar la corriente y el voltaje de la red eléctrica.

3. No abrir, desmontar ni modificar el producto ni sus componentes

internos. El uso indebido o cualquier manipulación no autorizada puede provocar riesgo eléctrico o incendio y afectar a la garantía comercial del producto. Esta disposición no limita los derechos legales del consumidor conforme a la normativa vigente.

4. Los niños no pueden reconocer los peligros que entraña el uso incorrecto de los aparatos eléctricos. Por lo tanto, nunca permitir que los niños utilicen aparatos eléctricos sin supervisión.

5. No usar el aparato con reguladores no compatibles.

6. No utilizar el producto si el cable, el enchufe o la luminaria presentan daños visibles o tras una caída.

7. Si el cable de alimentación está dañado, debe ser sustituido exclusivamente por el fabricante, su servicio técnico o personal cualificado para evitar riesgos.

8. Examinar el producto periódicamente para comprobar el buen estado del cable.

9. Producto destinado exclusivamente a uso doméstico, no apto para uso profesional, industrial o comercial.

10. Este producto está diseñada exclusivamente para uso en interiores, en techos de viviendas u oficinas. No es apto para uso exterior ni para ambientes húmedos.

11. El aparato debe ser utilizado sólo para el fin para el que ha sido fabricado.

12. Producto con grado de protección IP20, diseñado exclusivamente para uso en interiores, como techos de viviendas u oficinas. No apto para uso exterior ni para ambientes húmedos.



ADVERTENCIA

La fuente luminosa de este producto es no reemplazable, cuando la fuente de luz alcance el final de su vida, se debe sustituir la luminaria completa.

El driver de este producto no se puede sustituir.

Clase II: Este producto dispone de doble aislamiento y no requiere conexión a toma de tierra.



ADVERTENCIA

No mirar fijamente a la fuente de la luz.

PRECAUTIONS SECURITY

- 1.** Read these instructions carefully before switching on the appliance and keep them for future reference. Failure to follow and observe these instructions may result in an accident.
- 2.** The installation must be carried out exclusively by qualified personnel in accordance with current national electrical regulations. Disconnect the power supply before performing any installation, maintenance, or replacement of the product. Check the mains current and voltage.
- 3.** Do not open, disassemble, or modify the light fixture or its internal components. Improper use or any unauthorized handling may cause electrical hazards or fire and may void the product's warranty. This provision does not limit the consumer's statutory rights under applicable law.
- 4.** Children may not recognize the dangers of improper use of electrical appliances. Therefore, never allow children to use household appliances without supervision.
- 5.** Do not use the device with incompatible regulators.
- 6.** Do not use the product if the cable, plug or light fixture shows visible damage or after a fall.
- 7.** If the power cord is damaged, it must be replaced only by the manufacturer, its service center, or qualified personnel to avoid risks.

EN 8. Periodically inspect the product to ensure the cord is in good condition.

9. Product intended exclusively for domestic use, not suitable for professional, industrial, or commercial use.

10. This product is designed exclusively for indoor use, on the ceilings of homes or offices. It is not suitable for outdoor use or for humid environments.

11. The appliance must be used only for its intended purpose.

12. Product with IP20 protection rating, designed exclusively for indoor use, such as on the ceilings of homes or offices. Not suitable for outdoor use or humid environments.

 **WARNING**

The light source in this product is not replaceable. When the light source reaches the end of its life, the entire luminaire must be replaced.

The driver in this product is not replaceable.

Class II: This product has double insulation and does not require a ground connection.

 **WARNING**

Do not look directly at the light source.

PRÉCAUTIONS DE SECURITÉ

1. Lire attentivement ce feuillet d'instructions avant de mettre l'appareil en marche et conserver ce document pour des consultations futures.

Le fait de ne pas lire ces instructions et de ne pas utiliser le produit en bonne et due forme peut avoir comme résultante un accident.

2. L'installation doit être effectuée exclusivement par du personnel qualifié, conformément à la réglementation électrique nationale en vigueur. Débranchez l'alimentation électrique avant toute installation, maintenance ou remplacement du produit. Vérifiez le courant et la tension du secteur.

3. Ne pas ouvrir, démonter ni modifier le luminaire ou ses composants internes. Toute

utilisation incorrecte ou manipulation non autorisée peut entraîner des risques d'électrocution ou d'incendie et annuler la garantie du produit. Cette disposition ne limite pas les droits légaux du consommateur en vertu de la loi applicable.

4. Les enfants peuvent ne pas reconnaître les dangers d'une utilisation incorrecte des appareils électriques. Par conséquent, n'autorisez jamais les enfants à utiliser des appareils ménagers sans surveillance.

5. N'utilisez pas cet appareil avec des régulateurs incompatibles.

6. N'utilisez pas le produit si le câble, la prise ou le luminaire présente des dommages visibles ou s'il est tombé.

7. Si le cordon d'alimen-

tation est endommagé, son remplacement doit impérativement être effectué par le fabricant, son service après-vente ou un technicien qualifié afin d'éviter tout risque.

8. Inspectez régulièrement le produit pour vous assurer que le câble est en bon état.

9. Ce produit est exclusivement destiné à un usage domestique et ne convient pas à un usage professionnel, industriel ou commercial.

10. Ce produit est conçu exclusivement pour une utilisation en intérieur, au plafond des habitations ou des bureaux. Il ne convient pas à une utilisation en extérieur ni aux environnements humides.

11. L'appareil doit être utilisé uniquement confor-

mément à sa destination.

12. Produit avec indice de protection IP20, conçu exclusivement pour une utilisation en intérieur, par exemple au plafond des maisons ou des bureaux. Ne convient pas à une utilisation en extérieur ni en milieu humide.



ADVERTENCIA

La source lumineuse de ce produit n'est pas remplaçable. Lorsqu'elle arrive en fin de vie, le luminaire entier doit être remplacé.

Le circuit d'alimentation de ce produit n'est pas remplaçable.

Classe II: Ce produit possède une double isolation et ne nécessite pas de mise à la terre.



AVERTISSEMENT

Ne fixez pas la source lumineuse.

PRECAUÇÕES DE SEGURANÇA

1. Ler atentamente estas instruções antes de por o plafon em uso e guarde-as para futuras consultas. A não leitura destas instruções pode culminar num acidente.

2. A instalação deve ser realizada exclusivamente por pessoal qualificado, em conformidade com as normas elétricas nacionais em vigor. Desligue a alimentação elétrica antes de efetuar qualquer instalação, manutenção ou substituição do produto. Verifique a corrente e a tensão da rede elétrica.

3. Não abra, desmonte ou modifique a luminária ou os seus componentes internos. A utilização indevida ou qualquer manusea-

mento não autorizado pode causar riscos elétricos ou incêndio e pode anular a garantia do produto. Esta disposição não limita os direitos legais do consumidor previstos na legislação aplicável.

4. As crianças podem não reconhecer os perigos do uso indevido de aparelhos elétricos. Portanto, nunca permita que crianças usem eletrodomésticos sem supervisão.

5. Não utilize o dispositivo com reguladores incompatíveis.

6. Não utilize o produto se o cabo, a ficha ou a luminária apresentarem danos visíveis ou tiverem sofrido quedas.

7. Não utilize o produto se o cabo, a ficha ou a luminária apresentarem

danos visíveis ou tiverem sofrido quedas.

8. Inspeccione o produto regularmente quanto a danos no cabo, plugue ou revestimento..

9. Produto destinado exclusivamente a uso doméstico, não sendo adequado para uso profissional, industrial ou comercial.

10. Este produto foi concebida exclusivamente para iluminação de teto em ambientes interiores, como casas ou escritórios. Não é adequado para uso no exterior ou em ambientes húmidos.

11. O dispositivo deve ser utilizado apenas para a finalidade para a qual foi fabricado.

12. Produto com classificação de proteção IP20, concebido exclu-

sivamente para utilização no interior, como por exemplo em tetos de habitações ou escritórios. Não é adequado para uso no exterior ou ambientes húmidos.



A fonte de luz deste produto não é substituível. Quando a fonte de luz atingir o fim da sua vida útil, toda a luminária deverá ser substituída.

O controlador deste produto não é substituível.

Classe II: Este produto tem isolamento duplo e não necessita de ligação à terra.



Não olhar fixamente para a fonte de luz.

Garantía / Warranty / Garantie / Garantia

ES. Este producto tiene una garantía de 3 años desde la fecha de venta, declinando toda responsabilidad por defectuoso o roturas, originadas por mal uso. Para que esta garantía sea válida, es imprescindible presentar esta tarjeta así como el ticket o la factura de compra.

EN. This product has a 3-year warranty from the date of sale, declining all responsibility for defects or breakages caused by misuse. For this guarantee to be valid, it is essential to present this card as well as the purchase receipt or invoice.

FR. Ce produit bénéficie d'une garantie de 3 ans à compter de la date de vente, déclinant toute responsabilité en cas de défauts ou de casse causés par une mauvaise utilisation. Pour que cette garantie soit valable, il est indispensable de présenter cette carte ainsi que le ticket de caisse ou la facture d'achat.

PT. Este produto tem garantia de 3 anos a partir da data de venda, declinando qualquer responsabilidade por defeitos ou quebras causadas por uso indevido. Para que esta garantia seja válida é imprescindível a apresentação deste cartão bem como do recibo ou fatura de compra.

Nombre y dirección del Comprador

Name and address of the purchaser
Nom et adresse de l'acheteur
Nome e endereço do comprador

Nombre y dirección del Vendedor Sello del establecimiento

Name and Postal address. Stamp of establishment
Nom et adresse postale. Cachet de l'établissement
Nome e endereço do fornecedor. Selo de estabelecimento

Fabricado en China / Made in China / Fabriqué en Chine / Feito na china