



Ref.: 201400008-09-10

ES PROYECTOR DE SUPERFICIE LED DE PISCINA

EN LED SWIMMING POOL LIGHT

FR LUMIÈRE DE PISCINE À LED

PT LUZ LED DA PISCINA



Referencia / Item	Potencia / Power	Flujo luminoso útil	IP	Color temp.	Dimensión / Size	Voltaje / Voltage
201400008	18W	1800Lm	IP68	3000K	Ø260x40mm	12-15V
201400009	18W	1800Lm	IP68	6500K	Ø260x40mm	12-15V
201400010	18W	-	IP68	RGB	Ø260x40mm	12-15V

PRECAUCIONES SEGURIDAD

- 1.** Leer atentamente estas instrucciones antes de poner el aparato en marcha y guardarlo para posteriores consultas. La no observación e incumplimiento de estas instrucciones pueden comportar como resultado un accidente.
- 2.** Antes de conectar el aparato a la fuente de alimentación, comprobar la corriente y el voltaje de la red eléctrica.
- 3.** El aparato debe ser utilizado sólo para el fin para el que ha sido fabricado.
- 4.** Este aparato no es apto para uso comercial.

- 5.** No utilizar el aparato con el cable eléctrico o la clavija dañada.
- 6.** Examinar la fuente de alimentación periódicamente para comprobar el buen estado del cable.
- 7.** No utilizar el aparato si se ha caído o está dañado, o si el cable o el enchufe están dañados. En el caso de estar dañado, llevar el aparato a una nave de reparación eléctrica para su examen y reparar si es necesario.
- 8.** Si el cable de alimentación está dañado, debe ser reemplazado por el fabricante, el agente de servicio o por el personal cualificado con el fin de evitar riesgos.

9. Nunca intentar abrir ni reparar el aparato uno mismo.

10. No usar el aparato con las manos húmedas o en un suelo mojado.

11. Los niños no pueden reconocer los peligros que entraña el uso incorrecto de los aparatos eléctricos. Por lo tanto, nunca permitir que los niños utilicen aparatos eléctricos sin supervisión.

12. No usar el aparato asociado a un programador, temporizador u otro dispositivo que conecte el aparato automáticamente, ya que existe riesgo de incendio si el aparato está cubierto o colocado incorrectamente.

13. Mantener el aparato alejado de paredes, cortinas u otros materiales combustibles durante su uso.

14. Toda la utilización inadecuada, o en desacuerdo con las instrucciones de uso, puede comportar peligro, anulando la garantía y la responsabilidad del fabricante.

15. La fuente de luz de esta luminaria es no reemplazable, cuando la fuente de luz alcance el final de su vida, debe sustituir la luminaria completa.



Este producto contiene una fuente luminosa de la clase de eficiencia energética: F

16. Este producto está diseñado para garantizar su estanqueidad, por lo que no puede ser manipulado para su reparación.

16. No manipular ningún componente eléctrico con los pies mojados.

17. Sirve la previa instalación. Único requisito que esté instalado un transformador de 12V estanco apto para piscinas.

18. En la preinstalación eléctrica usar materiales aptos para piscinas.

19. Importante respetar la polaridad del cable eléctrico.

20. No utilizar transformadores electrónicos que puedan dañar el producto. Se debe utilizar un transformador de frecuencia industrial, como un transformador toroidal y un transformador cuadrado.

21. Las personas que están a cargo de la instalación deben tener las calificaciones requeridas para este tipo de trabajo.

22. Evitar el contacto con la tensión eléctrica.

23. Cumplir con las normas vigentes en materia de prevención de accidentes.

24. El reemplazo debe realizarse con la lámpara desconectada del sistema de energía eléctrica.

25. El fabricante no es responsable en ningún caso del montaje, instalación o puesta en marcha de cualquier componente eléctrico que se haya insertado o manipulado en lugares que no sean sus propias instalaciones.

FUNCIONAMIENTO

1. La lámpara solo debe funcionar bajo el agua mientras está asegurada a las paredes verticales de la piscina. Nunca encender la lámpara si no está bajo el agua.
2. No incluye el controlador, es necesario adquirir el mando con la ref.: 000704747 para el proyector RGB.
3. Tiene función de memoria. Si la lámpara se apaga durante más de 20 segundos, mantendrá el último programa cuando se encienda de nuevo.
4. Función de restablecimiento. Para lograr la sincronización, confirmar que todas las lámparas están instaladas correctamente en el mismo controlador, después de que se hayan apagado durante más de 20 segundos, encender y apagar continuamente 3 veces y, finalmente, volver a encenderlas. Todos irán al programa 1. Ahora se puede seleccionar un programa para ellos apagándolos y encendiéndolos en menos de 3 segundos.

RECOMENDACIONES

1. A fin de evitar deslumbramientos, debe instalarse orientado en sentido contrario de la vivienda o vista habitual de la piscina.
2. En caso de utilizar el proyector en piscinas de competición o entrenamiento, debe instalarse en los laterales para evitar el deslumbramiento de los nadadores.
3. Para evitar el vaciado de la piscina en caso de mantenimiento, el proyector debe colocarse en la pared de la piscina a aproximadamente 700mm por debajo de la superficie del agua, en áreas que sean fácilmente accesibles desde el borde superior de la piscina.
4. El cable sobrante puede enrollarse en la parte interior del proyector.
5. El proyector no necesita mantenimiento, por lo que no es necesario dejar los dos metros de cable al inicio de la instalación para sacar el proyector sin necesidad de recambio

INTRODUCCIÓN

Gracias por la compra de nuestro producto de calidad. Utilizar cuidadosamente y de acuerdo con las instrucciones que figuran a continuación. Por favor leer y guardar estas instrucciones para futura referencia.

INCLUYE



4 Tornillos



1 Tornillo bloqueo



Base

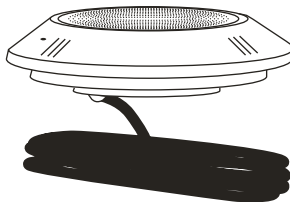

Proyector con 2 metros de cable

1. Fácil instalación, sin necesidad de obra o empotramiento.
2. Apto para cualquier tipo de piscina: hormigón, prefabricadas o de paneles.
3. Disponible en diferentes variantes de luz, luz fría, luz cálida o de colores, RGB.
4. Apto para piscina de obra nueva o reemplazo/cambio de las lámparas antiguas convencionales o de LED.
5. No incluye el material para la preinstalación eléctrica.
6. No incluye el transformador de seguridad de 12V apto para piscinas.
7. Se pueden sincronizar varios proyectores en un mismo controlador.
8. No incluye el mando y controlador para la luz RGB. Se necesita la Ref.: 000704747.

ANTES DE INSTALAR EL PROYECTOR

1. Asegurarse de que la instalación eléctrica previa está correctamente realizada con materiales aptos para piscinas.
2. Usar productos de conexión estancos. Es recomendable utilizar la caja de conexión estanca con regleta ref.: 001105531 o un mango de conexión estanco ref.: 001105532.
3. Asegurarse que está instalado un transformador de 12V apto para piscina antes de colocar el proyector de superficie.

ANTES DE INSTALAR EL PROYECTOR

1. Asegurarse de que la instalación eléctrica previa está correctamente realizada.
2. En la preinstalación usar cable apto para piscinas.
3. Usar productos de conexión estancos. Es recomendable utilizar la caja de conexión estanca con regleta ref.: 001105531 o un mango de conexión estanca ref.: 001105532.
4. Asegurarse que está instalado un transformador de 12V apto para piscina antes de colocar el proyector de superficie.

INSTALACIÓN

NOTA: Proyector apto para reemplazar lámparas convencionales o de LED.

ADVERTENCIA: El proyector necesita un transformador de 12V apto para piscinas, no está incluido.

1. Marcar la ubicación de los agujeros de los cuatro tornillos para fijar la base del proyector. Debe colocarse a 700mm aproximadamente de borde superior de la piscina, mínimo 400mm por debajo del agua. Instalar en áreas que sean fácilmente accesibles. Y agujerear.
2. Atornillar la base del proyector en la pared de la piscina.
3. Encajar el proyector en su soporte.
4. Fijar el conjunto con el tornillo pequeño.

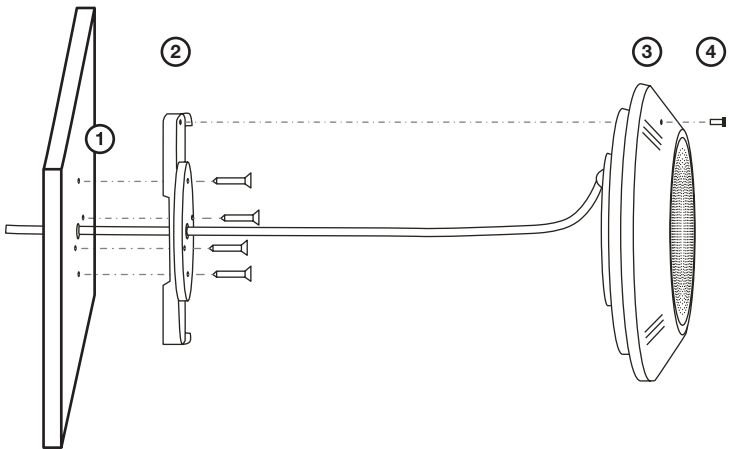

Problema	Posible causa	Solución
No funciona	No está conectado a una conexión eléctrica de 12V AC.	Conectarlo a un transformador de seguridad 12V AC.
	Se está utilizando un transformador eléctrico.	Sustituir el transformador por uno de seguridad convencional para piscinas.
Hace poca luz o parpadea	Posible excesiva caída de tensión por el cable.	En transformadores multi-voltaje seleccionar una salida de voltaje adecuado o bien compensar la caída de tensión con un cable de mayor sección.
	Se ha activado la protección térmica contra sobre temperaturas	Comprobar que los orificios de refrigeración del proyector estén libres de obstáculos.
No cambia de color o secuencia. En luces RGB, para Ref.: 000705133.	El mando no está vinculado al controlador	Comprobar que está bien conectado.
Cada proyector emite colores diferentes. En luces RGB, para Ref.: 000705133.	Los proyectores no están sincronizados.	Efectuar una pulsación larga, de 1 a 3 segundos y se colocarán en color blanco.

PRECAUTIONS SECURITY

- 1.** Read these instructions carefully before switching on the appliance and keep them for future reference. Failure to follow and observe these instructions may result in an accident.
- 2.** Before connecting the appliance to the power supply, check the current and voltage of the mains.
- 3.** The appliance must be used only for the purpose for which it was manufactured.
- 4.** This appliance is not intended for commercial use.
- 5.** Do not use the appliance with the damaged power cord or plug.
- 6.** Inspect power supply regularly for cable, plug or casing damage.
- 7.** Do not use the device if it has been dropped or damaged, or if the cord or plug is damaged. In the case of being damaged, take the appliance to an electrical repair shop for examination and repair if necessary.
- 8.** If the cord is damaged it must be replaced by the manufacturer, its service agent or similarly qualified persons in order to avoid risks.

9. Never attempt to open or repair the device yourself.

10. Do not use the appliance with wet hands on a wet floor or wet system.

11. Children may not recognize the dangers of improper use of electrical appliances. Therefore, never allow children to use household appliances without supervision.

12. Do not use the device associated with a programmer, timer or other device to connect the device automatically, and there is a risk of fire if the appliance is covered or positioned incorrectly.

13. Keep the device away from walls, curtains or other combustible materials during use.

14. Any misuse or failure to follow the instructions for use renders the guarantee and the manufacturer's liability null and void.

15. The light source of this luminaire is non-replaceable, when the light source reaches the end of its life, you must replace the luminaire.



This product contains a light source of energy efficiency class: F

16. This lamp is designed to be used only once. Should it become defective, repair is impossible, and replacement is necessary.

17. Do not manipulate any electrical component with wet feet.

18. It serves the previous installation. Only requirement that a sealed 12V transformer is suitable for swimming pools.

19. In the electrical pre-installation use materials suitable for swimming pools.

20. It is important to respect the polarity of the electric cable.

21. Do not use electronic transformers that could damage the product. An industrial frequency transformer, such as a toroidal transformer and a square transformer, should be used.

22. The people who are in charge of the installation must have the qualifications required for this type of work.

23. Avoid contact with electrical voltage.

9. Comply with current regulations regarding accident prevention.

24. The replacement must be done with the lamp disconnected from the electrical power system.

25. The manufacturer is not responsible in any case for the assembly, installation or commissioning of any electrical component that has been inserted or manipulated in places other than its own facilities.

HOW TO USE

1. The lamp should only operate underwater while secured to the vertical walls of the pool. Never switch on the lamp if it is not underwater.
2. It does not include the controller, it is necessary to acquire the command with ref.: 000704747.
3. If the light is powered off for more than 20 seconds, it will keep the latest program when it is turned on again. (Memory Function)
4. To achieve synchronization, confirm all lamps are installed correctly on the same switch, after they are powered off for more than 20 seconds, switch on and switch off continuously 3 times, and then finally turn them on again. They will all go to program 1. Now you can select a program for them by switch off and on within 3 seconds. (Re-set Function)

RECOMMENDATIONS

1. To avoid dazzling, projectors directly away from the house of habitual viewing of the swimming pool, are installed.
2. If the light is used in competition or training pool the projectors should be installed at sides in order to avoid dazzling swimmers during evening training.
3. Bearing in mind the possibility of having to change a bulb, the projector should be installed in an accessible place, either from the upper edge of the pool or from the lower part of same. We recommend installation on the upper part in order to avoid emptying the pool when having to change the bulb.
4. The excess cable can be wound on the inside of the projector.
5. The projector does not need maintenance, so it is not necessary to leave the two meters of cable at the beginning of the installation to remove the projector without needing replacement.

INTRODUCTION

Thank you for the purchase of our quality product. Used carefully and in accordance with the instructions set out below. Please read and keep these instructions for future reference.

INCLUDE



4 Screws



1 Lock screw



Base

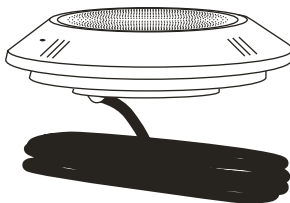

Projector with 2 meters of cable

1. Easy installation, without recessed.
2. Suitable for any type of pool: concrete, prefabricated or panel.
3. Available in different variants of light, cold light, warm or colored light, RGB.
4. This lamp is designed to be fixed in new pools and/or pools with existing surface mounted lamps that need replacement.
5. Does not include material for electrical pre-installation.
6. Does not include the 12V safety transformer suitable for swimming pools.
7. Multiple projectors can be synchronized in the same controller.
8. Does not include the remot controller for the RGB light. Ref: 000704747 is required.

BEFORE INSTALLING

1. Make sure that the previous electrical installation is correctly made with materials suitable for swimming pools.
2. Use watertight connection products. It is advisable to use the tight connection box with terminal block ref.: 001105531 or a watertight connection handle ref.: 001105532.
3. Make sure that a 12V transformer suitable for swimming pool is installed before placing the surface projector.

BEFORE INSTALLING

1. Previous electrical installation must be correctly carried out.
2. In the pre-installation use cable suitable for swimming pools.
3. Use watertight connection products. It is advisable to use the waterproof connection box with power strip ref.: 001105531 or a watertight connection handle ref.: 001105532.
4. Make sure that a 12V transformer suitable for swimming pool is installed before placing the surface projector.

INSTALLATION

NOTE: Projector suitable to replace conventional or LED lamps.

WARNING: The projector needs a 12V transformer suitable for swimming pools, it is not included.

1. Mark the location of the holes of the four screws to fix the base of the projector. It should be placed approximately 700mm from the upper edge of the pool, at least 400mm from the water. Install in areas that are easily accessible. And ajugerear.
2. Screw the base of the projector onto the wall of the pool.
3. Fit the projector in its holder.
4. Fix the assembly with the small screw.

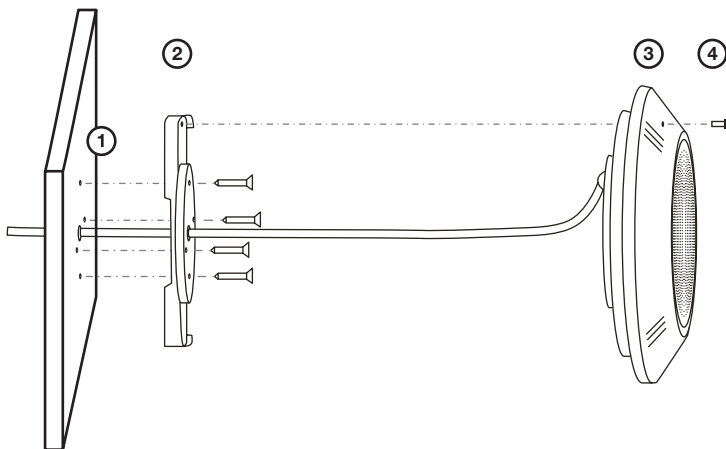

Problem	Cause	Solution
It does not work	It is not connected to a 12V AC electrical connection.	Connect it to a 12V AC safety transformer.
	An electric transformer is being used.	Replace the transformer for a conventional safety pool.
Low light or flashing	Possible excessive voltage drop through the cable.	In multi-voltage transformers, select an appropriate voltage output or compensate the voltage drop with a larger cable.
	Thermal protection against over temperatures has been activated.	Check that the cooling holes of the projector are clear of obstacles.
It does not change color or sequence. In RGB lights, for Ref.: 000705133.	The command is not linked to the controller.	Check that it is properly connected.
Each projector emits different chimes In RGB lights, for Ref.: 000705133.	The projectors are not synchronized.	Perform a long press, from 1 to 3 seconds and they will be placed in white.

PRÉCAUTIONS DE SECURITÉ

1. Lire attentivement ce feuillet d'instructions avant de mettre l'appareil en marche et conserver ce document pour des consultations futures. Le fait de ne pas lire ces instructions et de ne pas utiliser le produit en bonne et due forme peut avoir comme résultante un accident.

2. Avant de brancher l'appareil sur le secteur, vérifiez le courant et la tension du secteur.

3. L'appareil doit être utilisé uniquement aux fins pour lesquelles il a été fabriqué.

4. Cet appareil n'est pas destiné à un usage commercial.

5. Ne pas utiliser l'appareil avec un câble électrique ou une fiche endommagée.

6. Vérifiez régulièrement que le boîtier d'alimentation ne présente pas de défaillance au niveau de câble.

7. N'utilisez pas l'appareil s'il est tombé ou s'il a été endommagé, ou si le cordon ou la fiche est endommagé. En cas de dommage, apportez l'appareil à un bateau de réparation électrique pour examen et réparation si nécessaire.

8. Si le cordon est endommagé, il doit être remplacé par le fabricant, son agent de service ou des personnes de qualification similaire pour éviter les risques.

9. N'essayez jamais d'ouvrir ou de réparer vous-même l'appareil.

10. N'utilisez pas l'appareil avec les mains mouillées sur un sol ou un système humide.

11. Les enfants peuvent ne pas reconnaître les dangers d'une utilisation incorrecte des appareils électriques. Par conséquent, n'autorisez jamais les enfants à utiliser des appareils ménagers sans surveillance.

12. N'utilisez pas l'appareil associé à un programmateur, à une minuterie ou à un autre appareil pour connecter l'appareil automatiquement. Il existe un risque d'incendie si l'appareil est couvert ou mal positionné.

13. Maintenez l'appareil à l'écart des murs, des rideaux ou de tout autre matériau combustible lors de son utilisation.

14. Toute utilisation inadéquate, ou en désaccord avec les instructions d'usage, peut comporter un danger, annulant la garantie et la responsabilité du fabricant.

15. La source lumineuse de ce luminaire n'est pas remplaçable, lorsque la source lumineuse arrive en fin de vie, vous devez remplacer le luminaire.



Ce produit contient une source lumineuse de classe d'efficacité énergétique : F

16. Cette lampe est conçue pour être utilisée une seule fois. En cas de défaillance, la réparation est impossible et son remplacement est nécessaire. **2.** Ne manipulez aucun composant électrique avec les pieds mouillés.

17. Il sert l'installation précédente. Seule exigence selon laquelle un transformateur 12V scellé convient aux piscines.

18. Lors de la pré-installation électrique, utilisez des matériaux appropriés pour les piscines.

19. Il est important de respecter la polarité du câble électrique.

21. N'utilisez pas de transformateurs électroniques qui pourraient endommager le produit. Un transformateur de fréquence industriel, tel qu'un transformateur toroïdal et un transformateur carré, doit être utilisé.

22. Les personnes en charge de l'installation doivent posséder les qualifications requises pour ce type de travail. **8.** Évitez tout contact avec la tension électrique.

23. Respectez les réglementations en vigueur en matière de prévention des accidents.

24. Le remplacement doit être effectué avec la lampe débranchée du système d'alimentation électrique.

25. Le fabricant n'est en aucun cas responsable du montage, de l'installation ou de la mise en marche de tout composant électrique qui aurait été monté ou manipulé dans des endroits non adaptés à son installation.

COMMENT UTILISER

1. La lampe ne doit fonctionner sous l'eau que si elle est fixée aux parois verticales de la piscine. N'allumez jamais la lampe si elle n'est pas sous l'eau.
2. Il n'inclut pas le contrôleur, il est nécessaire d'acquiescer la commande avec la référence: 000704747.
3. Si la lumière est éteinte pendant plus de 20 secondes, le dernier programme sera conservé lors de la prochaine activation (fonction de mémoire).
4. Pour obtenir la synchronisation, vérifiez que toutes les lampes sont correctement installées sur le même commutateur. Après les avoir éteintes pendant plus de 20 secondes, allumez-les et éteignez-les 3 fois de suite, puis rallumez-les. Ils iront tous au programme 1. Vous pouvez maintenant sélectionner un programme en activant / désactivant celui-ci dans les 3 secondes. (Fonction de réinitialisation)

RECOMMANDATIONS

1. Pour éviter les éblouissements, des projecteurs sont installés directement à l'écart de la maison de visualisation habituelle de la piscine.
2. Si la lumière est utilisée en compétition ou en piscine d'entraînement, les projecteurs doivent être installés sur les côtés afin d'éviter les nageurs éblouissants pendant l'entraînement du soir.
3. Garder à l'esprit la possibilité
4. El cable sobrante puede s'inscribir en la parte interior del proyector.
5. Le procureur ne nécessite aucun manteau de mémoire, donc ce n'est pas nécessaire, mais les deux mètres sont déjà connectés au début de la procédure de téléchargement.

INTRODUCTION

Je vous remercie pour l'achat de notre produit de qualité. Utilisé avec précaution et conformément aux instructions énoncées ci-après. Lisez et conservez ces instructions pour référence future.

COMPREND



4 Vis



1 Vis de blocage



Base

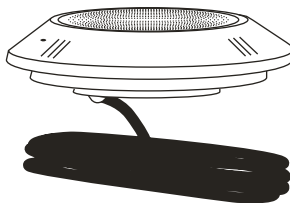

Projecteur avec 2 mètres de câble

1. Installation facile, sans encastré.
2. Convient à tout type de piscine: béton, préfabriqué ou en panneau.
3. Disponible en différentes variantes de lumière, lumière froide, lumière chaude ou colorée, RGB.
4. Ce luminaire est destiné à être installé dans des piscines neuves et/ou des piscines avec des luminaires déjà installés qui doivent être remplacés.
5. Ne comprend pas le matériel de pré-installation électrique.
6. N'inclut pas le transformateur de sécurité 12V adapté aux piscines.
7. Plusieurs projecteurs peuvent être synchronisés dans le même contrôleur.
8. N'inclut pas le contrôleur distant pour la lumière RGB. La référence: 000704747 est requise.

AVANT D'INSTALLER

1. Assurez-vous que l'installation électrique précédente est correctement réalisée avec des matériaux appropriés pour les piscines.
2. Utilisez des produits de connexion étanches. Il est conseillé d'utiliser la boîte de connexion étanche avec bornier réf: 001105531 ou une poignée de connexion étanche. réf: 001105532.
3. Assurez-vous qu'un transformateur 12V adapté à la piscine est installé avant de placer le projecteur de surface.

AVANT D'INSTALLER

1. Identifiez-vous pour l'installation électrique anticipée correctement.
2. En la preinstalación usar cable apto para piscinas.
3. Utiliser les produits de consolidation. Nous vous recommandons vivement d'utiliser la configuration de votre téléphone avec les références ref.: 001105531 ou une manque de conversion estanco ref.: 001105532.
4. Identifiez-vous pour installer un transformateur de 12V pour la pêche et la pêche avant de commencer le traitement.

INSTALLATION

NOTA: Chef de file des développeurs de matériel à LED.

ANNONCE: Le fournisseur nécessite un transformateur de 12V pour les poissons, pas d'inclusion.

1. Rendez-vous sur les agrafes de batterie de recharge pour jouer au football de base. Liste des références 700 mm environ de la plage supérieure de la piscine, minimum 400 mm de plus. Instalar dans les domaines que vous pouvez consulter. Y ajugear.
2. Atornillar la base del proyector par la piscina.
3. Encajar el proyector en su soporte.
4. Fijar el conjunto avec el tornillo peuqeño.

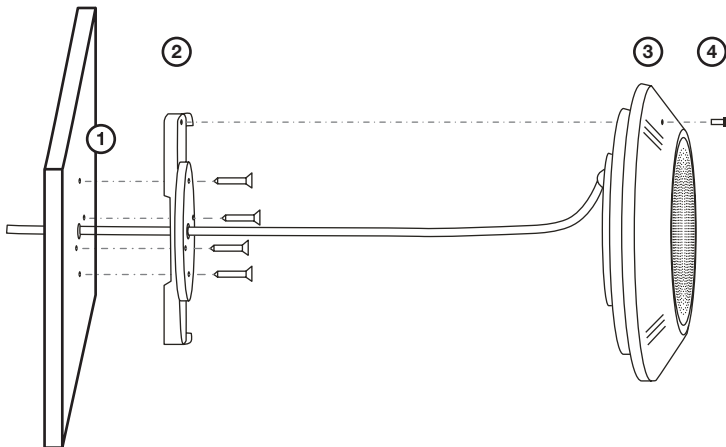

Problème	Cause possible	La solution
Ça ne marche pas	Il n'est pas connecté à une connexion électrique 12V AC.	Connectez-le à un transformateur de sécurité 12V AC.
	Un transformateur électrique est utilisé.	Remplacez le transformateur pour un pool de sécurité conventionnel.
Lumière faible ou clignotement	Chute de tension excessive possible dans le câble.	Dans les transformateurs multi-tension, sélectionnez une sortie de tension appropriée ou compensez la chute de tension avec un câble plus gros.
	La protection thermique contre les surchauffes a été activée.	Vérifiez que les orifices de refroidissement du projecteur ne sont pas obstrués.
Il ne change pas de couleur ou de séquence. En lumières RGB, pour Réf.: 000705133.	La commande n'est pas liée au modulateur.	Vérifiez qu'il est correctement connecté.
Chaque projecteur émet des carillons différents. En lumières RGB, pour Réf.: 000705133.	Les projecteurs ne sont pas synchronisés.	Appuyez longuement, de 1 à 3 secondes et ils seront placés en blanc.

PRECAUÇÕES DE SEGURANÇA

- 1.** Ler atentamente estas instruções antes de por o plafon em uso e guarde-as para futuras consultas. A não leitura destas instruções pode culminar num acidente.
- 2.** Antes de ligar o aparelho à fonte de alimentação, verifique a corrente e a voltagem das mãos.
- 3.** O aparelho deve ser utilizado apenas para os fins para os quais foi fabricado.
- 4.** Este aparelho não se destina a uso comercial.
- 5.** Não use o aparelho com o cabo elétrico ou o plugue danificado.
- 6.** Inspeccione a fonte de alimentação regularmente quanto a danos no cabo, plugue ou revestimento.
- 7.** Não utilize o dispositivo se este tiver caído ou estiver danificado, ou se o cabo ou a ficha estiverem danificados. Em caso de danos, leve o aparelho a um reparo e reparo elétrico.
- 8.** Se o cabo for danificado pelo fabricante, seu agente de serviço ou pessoas com qualificações semelhantes, a fim de evitar riscos.
- 9.** Nunca tente abrir ou reparar o dispositivo por conta própria.
- 10.** Não use o aparelho com as mãos molhadas em piso molhado ou sistema molhado.

11. As crianças podem não reconhecer os perigos do uso indevido de aparelhos elétricos. Portanto, nunca permita que crianças usem eletrodomésticos sem supervisão.

12. Não use o dispositivo associado a um programa, dispositivo ou dispositivo, e há risco de incêndio se o aparelho estiver coberto ou localizado incorretamente.

13. Mantenha o dispositivo afastado das paredes, cortinas ou outros materiais combustíveis durante o uso.

14. Todo uso inadequado ou em desacordo com as instruções de uso pode ser perigoso, anulando a

garantia e a responsabilidade do fabricante.

15. A fonte de luz desta luminária não é substituível. Quando a fonte de luz atinge o fim de sua vida útil, você deve substituir a luminária inteira.

F

Este produto contém uma fonte de luz da classe de eficiência energética: F

16. Este produto foi concebido para garantir a sua estanqueidade, pelo que não pode ser manipulado para reparação.

17. Não manipule nenhum componente elétrico com os pés molhados.

18. Ele serve a instalação anterior. Apenas requisito de que um transformador de 12V selado seja adequado para piscinas.

19. Na pré-instalação elétrica, use materiais adequados para piscinas.

20. É importante respeitar a polaridade do cabo elétrico.

21. Não use transformadores eletrônicos que possam danificar o produto. Um transformador de frequência industrial, como um transformador toroidal e um transformador quadrado, deve ser usado.

22. As pessoas responsáveis pela instalação devem ter as qualificações necessárias para este tipo de trabalho.

23. Evite o contato com a tensão elétrica.

24. Cumprir os regulamentos atuais relacionados à prevenção de acidentes.

25. A substituição deve ser feita com a lâmpada desconectada do sistema de energia elétrica.

26. O fabricante não é responsável em nenhum caso pela montagem, instalação ou comissionamento de qualquer componente elétrico que tenha sido inserido ou manipulado em locais que não sejam suas próprias instalações.

OPERAÇÃO

1. A lâmpada só deve funcionar debaixo de água enquanto estiver fixada nas paredes verticais da piscina. Nunca acenda a lâmpada se não estiver debaixo de água.
2. Não inclui o controlador, é necessário adquirir o comando com a referência: 000704747 para o projetor RGB.
3. Tem função de memória. Se ficar desligado por mais de 20 segundos, ele manterá o último programa quando for ligado novamente.
4. Função de reset. Para obter a sincronização, confirme se todas as lâmpadas estão instaladas corretamente no mesmo controlador, depois de terem sido desligadas por mais de 20 segundos, ligue e desligue continuamente 3 vezes e, finalmente, ligue-as novamente. Todos irão para o programa 1. Agora você pode selecionar um programa para eles, desligando-os e ligando-os em menos de 3 segundos.

RECOMENDAÇÕES

1. Para evitar ofuscamento, deve ser instalado orientado na direção oposta da casa ou vista habitual da piscina.
2. No caso de usar o projetor em piscinas de competição ou treinamento, ele deve ser instalado nas laterais para evitar o brilho dos nadadores.
3. Para evitar o esvaziamento da piscina em caso de manutenção, o projetor deve ser colocado na parede da piscina a aproximadamente 700 mm abaixo da superfície da água, em áreas de fácil acesso a partir da borda superior da piscina.
4. O excesso de cabo pode ser enrolado no interior do projetor.
5. O projetor não precisa de manutenção, portanto, não é necessário deixar os dois medidores de cabo no início da instalação para remover o projetor sem precisar de substituição.

INTRODUÇÃO

Obrigado por ter adquirido o nosso produto de qualidade. Use com cuidado e em conformidade as instruções listadas abaixo. Leia e guarde estas instruções para referências futuras.

INCLUYE

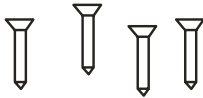

4 Tornillos

1 Tornillo bloqueo



Base

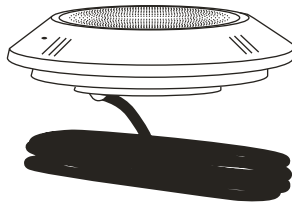

Proyector con 2 metros de cable

1. Fácil instalação, sem necessidade de trabalho ou embutimento.
2. Adequado para qualquer tipo de piscina: betão, pré-fabricado ou painel.
3. Disponível em diferentes variantes de luz, luz fria, luz quente ou colorida, RGB.
4. Apropriado para nova piscina de construção ou substituição / substituição de lâmpadas convencionais ou LED convencionais.
5. Não inclui material para pré-instalação elétrica.
6. Não inclui o transformador de segurança de 12V adequado para piscinas.
7. Vários projetores podem ser sincronizados no mesmo controlador.
8. Não inclui o controlador e o controlador para a luz RGB. Ref.: 000704747 é necessário.

ANTES DE INSTALAR O PROJETOR

1. Certifique-se de que a instalação elétrica anterior seja feita corretamente com materiais adequados para piscinas.
2. Use produtos de conexão à prova d'água. É aconselhável utilizar a caixa de ligações apertada com o bloco de terminais ref.: 001105531 ou uma pega de ligação estanque ref.: 001105532.
3. Certifique-se de que um transformador de 12V apropriado para a piscina esteja instalado antes de colocar o projetor de superfície.

ANTES DE INSTALAR O PROJETOR

1. Certifique-se de que a instalação elétrica anterior esteja corretamente executada.
2. Na pré-instalação use cabo adequado para piscinas.
3. Use produtos de conexão à prova d'água. É aconselhável utilizar a caixa de ligação à prova de água com régua de cabos ref.: 001105531 ou uma pega de ligação estanque ref.: 001105532.
4. Certifique-se de que um transformador de 12V adequado para piscina esteja instalado antes de colocar o projetor de superfície.

INSTALAÇÃO

NOTA: Projetor adequado para substituir lâmpadas convencionais ou de LED.

AVISO: O projetor precisa de um transformador de 12V adequado para piscinas, não está incluído.

1. Marque a localização dos orifícios dos quatro parafusos para fixar a base do projetor. Deve ser colocado a aproximadamente 700 mm da borda superior da piscina, pelo menos 400 mm abaixo da água. Instale em áreas que são facilmente acessíveis. E ajugerear.
2. Aparafuse a base do projetor na parede da piscina.
3. Coloque o projetor no seu suporte.
4. Fixe o conjunto com o pequeno parafuso.

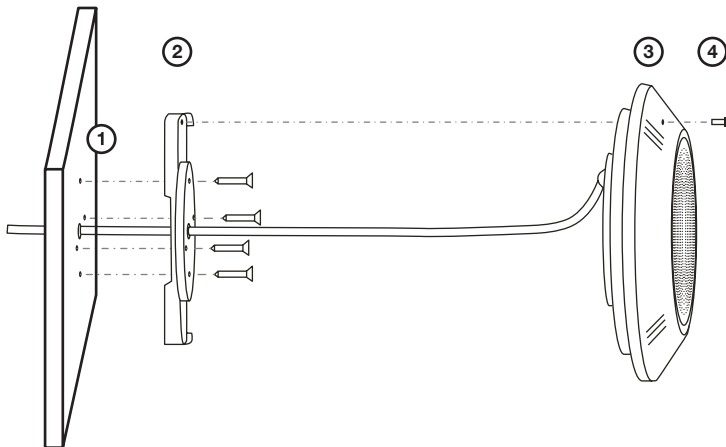

Problema	Causa possível	Solução
Não funciona	Não está conectado a uma conexão elétrica de 12V CA.	Conecte-o a um transformador de segurança de 12V AC.
	Um transformador elétrico está sendo usado.	Substitua o transformador por um de segurança convencional para piscinas.
Pouca luz ou piscar	Possível queda excessiva de tensão através do cabo.	EEEm transformadores de multi-voltagem, selecione uma saída de tensão apropriada ou compense a queda de tensão com um cabo maior.
	A proteção térmica contra temperaturas excessivas foi ativada	Verifique se os orifícios de resfriamento do projetor estão livres de obstáculos.
Não muda de cor ou sequência. Em luzes RGB, para Ref.: 000705133.	O comando não está vinculado ao controlador	Verifique se está conectado corretamente.
Cada projetor emite cores diferentes. Em luzes RGB, para Ref.: 000705133.	Os projetores não estão sincronizados.	Execute uma pressão longa, de 1 a 3 segundos e eles serão colocados em branco.







CERTIFICADO DE GARANTÍA



WARRANTY CERTIFICATE // CERTIFICAT DE GARANTIE
// CERTIFICADO DE GARANTIA

Importado por Garsaco Import S.L. (B-12524773). Made in China.

Imported by Garsaco Import S. L. (B-12524773). Made in China.

Importé par Garsaco Import S. L. (B-12524773). Made in China.

Importado por Garsaco Import S.L. (B-12524773). Made in China.



Este producto tiene una garantía de 3 años desde la fecha de venta, declinando toda responsabilidad por defectuoso o roturas, originadas por mal uso. Para que esta garantía sea válida, es imprescindible presentar esta tarjeta así como el ticket o la factura de compra.

This product has a 3-year warranty from the date of sale, disclaiming all liability for defects or breakage caused by misuse. For this guarantee to be valid, it is essential to present this card as well as the purchase receipt or invoice.

Ce produit est garanti 3 ans à compter de la date de la vente, déclinant toute responsabilité en cas de défaillance ou bris causés par une mauvaise utilisation. Pour que cette garantie soit valide, vous devez présenter cette carte et le billet ou la facture.

Este produto tem uma garantia de 3 anos a partir da data de venda, em declínio de qualquer responsabilidade por mau funcionamento ou quebra causada por mau uso. Para que esta garantia seja válida, é necessário apresentar este cartão eo bilhete ou nota fiscal.

Nombre y dirección del comprador.

Name and address of the purchaser.

Nom et adresse de l'acheteur.

Nome e endereço do comprador.

Nombre y dirección vendedor.

Sello del establecimiento.

Name and Postal address. Stamp of establishment.

Nom et adresse postale. Cachet de l'établissement.

Nome e endereço do fornecedor. Selo de estabelecimento.